



**PEMERINTAH KABUPATEN BULELENG**

Berlaku sampai dengan akhir Desember 2018

Nomor : 05534/SP2D/LS/2018

**SURAT PERINTAH PENCAIRAN DANA**

(SP2D)

151

Nomor SPM : 00663/SPM-LS/DISDIKPORA/2018  
Tanggal : 16 Agustus 2018  
SKPD : 1.01.01.01. - DINAS PENDIDIKAN, PEMUDA DAN OLAH RAGA

Dari : KUASA BUD  
Tahun Anggaran : 2018

Bank / Pos : PT. Bank Pembangunan Daerah Bali Cabang Singaraja  
Hendaklah mencairkan / memindahbukukan dari bank Rekening Nomor : 014.01.00.03001-0  
Uang sebesar : Rp. 8.800.000,00 ( Delapan juta delapan ratus ribu rupiah )

Kepada : DAK SDN 2 BANJARASEM, SDN 2 BANJARASEM  
NPWP : 84.654.045.8-902.000  
No. Rekening Bank : 015.02.02.16736-4  
Bank / Pos : PT.BPD BAI CABANG SERIRIT  
Keperluan Untuk : Belanja modal pengadaan Kursi Guru dan Kursi Siswa (DAK 2018) SDN 2 Banjarasem Kec. Seririt

No.	KODE REKENING	URAIAN	JUMLAH (Rp)
1	2	3	4
1	1.01.01/1.01.01.01.25.116.5.2.3.13.0004,	Belanja modal Pengadaan kursi kerja	8.800.000,00
<b>Jumlah.</b>			<b>8.800.000,00</b>

**Potongan-potongan**

No.	Uraian(No.Rekening)	Jumlah (Rp)	Keterangan
1	2	3	4
1			
2			
<b>Jumlah</b>			

**Informasi : (Tidak mengurangi jumlah pembayaran SP2D)**

No.	Uraian	Jumlah (Rp)	Keterangan
1	2	3	4
1			
2			
<b>Jumlah</b>			<b>0</b>

**SP2D yang dibayarkan**

Jumlah yang Rp. 8.800.000,00

Jumlah Rp. -

Jumlah yang dibayarkan..... Rp. 8.800.000,00

Uang Sejumlah : ( Delapan juta delapan ratus ribu rupiah )



INYOMAN ARTANA PUTRA, SE  
NRK : 0902



08/2018, 24/08/2018 15:20:26  
KAB: 014, HOKR: 009024460, PENCAIRAN SP2D : 05534/SP2D/LS/2018  
KIR: 199, NO REK: 014-010003010, JUMLAH: 8.800.000,00  
KIR: 269, NO REK: 015-0202167364, JUMLAH: 8.800.000,00



**PEMERINTAH KABUPATEN BULELENG**

Berlaku sampai dengan akhir Desember 2018

Nomor : 05534/SP2D/LS/2018

SURAT PERINTAH PENCAIRAN DANA

(SP2D)

Nomor SPM : 00663/SPM-LS/DISDIKPORA/2018  
Tanggal SRM : 16 Agustus 2018  
SKPD : 1.01.01.01. - DINAS PENDIDIKAN, PEMUDA DAN OLAH RAGA

Dari : KUASA BUD  
Tahun Anggaran : 2018

Bank / Pos : PT. Bank Pembangunan Daerah Bali Cabang Singaraja  
Hendaklah mencairkan / memindahbukukan dari bank Rekening Nomor : 014.01.00.03001-0  
Uang sebesar : Rp. 8.800.000,00 ( Delapan juta delapan ratus ribu rupiah )

Kepada : DAK SDN 2 BANJARASEM, SDN 2 BANJARASEM  
NPWP : 84.654.045.8-902.000  
No. Rekening Bank : 015.02.02.16736-4  
Bank / Pos : PT.BPD BALI CABANG SERIRIT  
Keperluan Untuk : Belanja modal pengadaan Kursi Guru dan Kursi Siswa (DAK 2018) SDN 2 Banjarasem Kec. Seririt

No.	KODE REKENING	URAIAN	JUMLAH (Rp)
1	2	3	4
1	1.01.01.1.01.01.01.25.116.5.2.3.13.0004.	Belanja modal Pengadaan kursi kerja	8.800.000,00
<b>Jumlah.</b>			<b>8.800.000,00</b>

Potongan-potongan

No.	Uraian(No.Rekening)	Jumlah (Rp)	Keterangan
1	2	3	4
1			
2			
<b>Jumlah</b>			

Informasi : (Tidak mengurangi jumlah pembayaran SP2D)

No.	Uraian	Jumlah (Rp)	Keterangan
1	2	3	4
1			
2			
<b>Jumlah</b>		<b>0</b>	

SP2D yang dibayarkan

Jumlah yang Rp. 8.800.000,00  
 Jumlah Rp. -  
 Jumlah yang dibayarkan..... Rp. 8.800.000,00

Uang Sejumlah : ( Delapan juta delapan ratus ribu rupiah )

Telah dipindahbukukan pada  
Tgl. 24 AUG 2018

KANTOR CABANG  
 SINGARAJA  
 I NYOMAN ARTANA PUTRA, SE  
 NPK : 0902

SINGARAJA, 24 Agustus 2018  
 KUASA BENDAHARA UMUM DAERAH  
  
 B.U.D.  
 I Gede Ardana SH  
 NPK: 100110011001

24/08/2018, 24/08/2018 15:20:26  
 KdCab:014, NoRstP: 009024460, PENCAIRAN SP2D : 05534/SP2D/LS/2018  
 KdTx: 199, No Rek: 014-0100030010, JumlahTx : 8,800,000.00 D  
 KdTx: 269, No Rek: 015-0202167364, JumlahTx : 8,800,000.00 K



**PEMERINTAH KABUPATEN BULELENG**  
**SURAT PERINTAH MEMBAYAR (SPM)**  
**TAHUN ANGGARAN 2018**

UP / GU / FU / LS  
 Nomor : 00663/SPM-LS/DISDIKPORA/2018

(Diisi oleh PPK-SKPD)

<b>KUASA BENDAHARA UMUM DAERAH PEMERINTAH KABUPATEN BULELENG</b> Supaya menerbitkan SP2D kepada :		<b>Potongan-potongan :</b>			
SKPD	: 1.01.01.01. - DINAS PENDIDIKAN, PEMUDA DAN OLAH RAGA	<b>No.</b>	<b>Uraian</b>	<b>Jumlah (Rp)</b>	<b>Keterangan</b>
Bendahara-Pengeluaran / Pihak Ketiga	*): DAK SDN 2 BANJARASEM, SDN 2 BANJARASEM				
Nomor Rekening Bank	: 015.02.02.16736-4 PT.BPD BALI CABANG SERIRIT				
NPWP	: 84.654.045.8-902.000				
Dasar Pembayaran No. dan Tgl. SPD	: 921/308/SPD-BL/2018 dan 1 Agustus 2018			0,00	
Untuk Keperluan : BELANJA MODAL PENGADAAN KURSI GURU DAN KURSI SISWA (DAK 2018) SDN 2 BANJARASEM KEC. SERIRIT		<b>Informasi :</b> <i>(tidak mengurangi jumlah pembayaran SPM)</i>			
1. Belanja Tidak Langsung **)		<b>No.</b>	<b>Uraian</b>	<b>Jumlah (Rp)</b>	<b>Keterangan</b>
2. Belanja Langsung **)					
<b>Pembebanan pada Kode Rekening :</b> 1.01.01.1.01.01.01.25.116.5.2.3.13.0004. Belanja modal Pengadaan kursi kerja					
	Rp. 8.800.000,00				
<b>Jumlah SPP Yang Diminta</b>	<b>Rp 8.800.000,00</b> <i>(delapan juta delapan ratus ribu rupiah)</i>	<b>Jumlah SPM</b>		<b>Rp. 8.800.000,00</b>	
Nomor dan Tanggal SPP : 00799/SPP-LS/DISDIKPORA/2018 dan 14 Agustus 2018		Uang Sejumlah : <i>( Delapan juta delapan ratus ribu rupiah )</i>			
		SINGARAJA, 16 Agustus 2018 Kepala Dinas Pendidikan, Pemuda dan Olah Raga Kab. Buleleng  Drs. Gede Suyasa, M. Pd NIP. 196707101992031014			

*SPM ini sah apabila telah di tandatangani dan di stempel oleh SKPD*



PEMERINTAH KABUPATEN BULELENG  
DINAS PENDIDIKAN PEMUDA DAN OLAH RAGA

Jl. Pahlawan No. 5 Singaraja, Telp. No. (0362) 22442, Fax. (0362) 21484. Kode POs 81117  
E-mail : [disdik@bulelengkab.go.id](mailto:disdik@bulelengkab.go.id), Website : <http://disdik.bulelengkab.go.id>

**SURAT PERNYATAAN TANGGUNG JAWAB**  
Nomor : 900/00663/SPM-LS/Disdikpora

Sehubungan dengan Surat Perintah Membayar Langsung ( SPM – LS )  
Nomor : 00663/SPM-LS/DISDIKPORA/2018 tanggal 16 Agustus 2018 yang kami ajukan  
sebesar Rp 8.800.000,00 ( Delapan juta delapan ratus ribu rupiah ). Untuk keperluan OPD Dinas  
Pendidikan Pemuda Dan Olahraga Kab. Buleleng Tahun Anggaran 2018 dengan ini menyatakan  
bahwa dokumen tersebut diatas adalah tanggung jawab kami.

Singaraja, 16 Agustus 2018  
Pengguna Anggaran  
Dinas Pendidikan Pemuda Dan Olahraga  
Kabupaten Buleleng.



*[Signature]*  
**Drs. Gede Suyasa M.Pd**  
Pembina Utama Muda  
NIP. 19670710 199203 1 014

## PENELITIAN KELENGKAPAN DOKUMEN SPP

### SPP - LS - Khusus pengadaan Belanja Modal

<input checked="" type="checkbox"/>	Surat Pengantar SPP-LS
<input checked="" type="checkbox"/>	Ringkasan SPP-LS
<input checked="" type="checkbox"/>	Rincian SPP-LS
<input checked="" type="checkbox"/>	Surat Pernyataan Pengajuan SPP
<input checked="" type="checkbox"/>	Kwitansi bermaterai, yang ditandatangani pihak ketiga dan PPTK, mengetahui atasan langsung PPTK serta disetujui oleh serta disetujui oleh pengguna anggaran/kuasa pengguna anggaran
<input checked="" type="checkbox"/>	Surat Pengajuan pembayaran
<input checked="" type="checkbox"/>	SK DAK
<input checked="" type="checkbox"/>	Berita acara pembayaran
<input checked="" type="checkbox"/>	Surat Perintah Mulai Kerja
<input checked="" type="checkbox"/>	Rencana Anggaran Biaya (RAB)
<input checked="" type="checkbox"/>	Gambar Rencana
<input checked="" type="checkbox"/>	Dokumen lain
<input checked="" type="checkbox"/>	Salinan SPD

## PENELITIAN KELENGKAPAN DOKUMEN SPP

Tanggal : 16 Agustus 2018

Nama : Luh Putu Anggia Dewi, SE

NIP. : 19760901 199903 2 005

Tanda Tangan



PEMERINTAH KABUPATEN BULELENG  
PEJABAT PENGELOLA KEUANGAN DAERAH SELAKU BENDAHARA UMUM DAERAH  
NOMOR : 921/308/SPD-BL/2018

TENTANG  
SURAT PENYEDIAAN DANA ANGGARAN BELANJA DAERAH  
TAHUN ANGGARAN 2018  
PPKD SELAKU BUD

**Menimbang** : Bahwa untuk melaksanakan anggaran belanja langsung dan belanja tidak langsung 2018 berdasarkan anggaran kas yang telah ditetapkan, perlu disediakan pendanaan dengan menerbitkan Surat Penyediaan Dana (SPD);

- Mengingat** :
1. Peraturan Daerah Kabupaten Buleleng Nomor 10 Tahun 2017, tentang APBD Kabupaten Buleleng Tahun Anggaran 2018
  2. Peraturan Bupati Buleleng Nomor 83 Tahun 2017, tentang Penjabaran APBD Kabupaten Buleleng Tahun Anggaran 2018
  3. Peraturan Bupati Buleleng Nomor 86 Tahun 2017, tentang Tata Cara Pelaksanaan APBD Tahun Anggaran 2018
  4. Peraturan Bupati Buleleng Nomor 32 Tahun 2018, tentang Perubahan Keempat Penjabaran APBD Kabupaten Buleleng Tahun Anggaran 2018

DPA-SKPD/DPPA-SKPD - 1.01.01.01. - DINAS PENDIDIKAN, PEMUDA DAN OLAH RAGA  
(Daftar nomor terlampir)

MEMUTUSKAN :

Berdasarkan Peraturan Daerah Nomor 10 Tahun 2017 tentang Anggaran Pendapatan dan Belanja Daerah Kabupaten Buleleng Tahun 2018 menetapkan/menyediakan kredit anggaran sebagai berikut :

- |  |  |
|--|--|
| 1. Ditujukan kepada SKPD   | : 1.01.01.01. DINAS PENDIDIKAN, PEMUDA DAN OLAH RAGA   |
| 2. Nama Bendahara Pengeluaran  | : I Made Kariada   |
| 3. Jumlah Penyediaan Dana  | : Rp. 10.525.066.832,00<br>(sepuluh milyar lima ratus dua puluh lima juta enam puluh enam ribu delapan ratus tiga puluh dua rupiah)<br>Bulan Agustus s.d Agustus   |
| 4. Untuk Kebutuhan   | : Rp. 169.957.732.262,00   |
| 5. Ikhtisar penyediaan dana  | : Rp. 109.559.059.514,50   |
| a. Jumlah dana DPA-SKPD / DPPA-SKPD / DPAL-SKPD                            | : Rp. 60.398.672.747,50  |
| b. Akumulasi SPD sebelumnya  | : Rp. 10.525.066.832,00  |
| c. Sisa dana yang belum di SPD-kan   | : Rp. 49.873.605.915,50  |
| d. Jumlah dana yang di SPD-kan saat ini                                    | : Rp. 49.873.605.915,50<br>(empat puluh sembilan milyar delapan ratus tujuh puluh tiga juta enam ratus lima puluh sembilan ratus lima belas rupiah lima puluh sen) |
| e. Sisa jumlah dana DPA-SKPD / DPPA-SKPD / DPAL-SKPD yang belum di SPD-kan |  |
| 6. Ketentuan-ketentuan lain  |  |

Ditetapkan di SINGARAJA  
Pada tanggal 01 Agustus 2018

PEJABAT PENGELOLA KEUANGAN DAERAH  
SELAKU  
BENDAHARA UMUM DAERAH

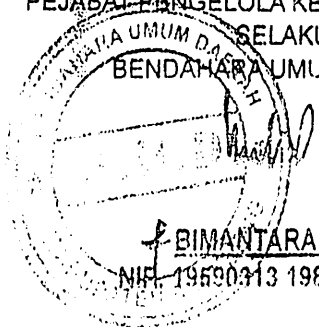

BIMANTARA, S.E.  
NIP. 19690313 198503 1 008



PEMERINTAH KABUPATEN BULELENG  
TAHUN ANGGARAN 2018

LAMPIRAN SPD NOMOR : 921/308/SPD-BL/2018  
BELANJA LANGSUNG : DINAS PENDIDIKAN, PEMUDA DAN OLAH RAGA

PERIODE BULAN : Agustus sampai dengan Agustus  
TAHUN ANGGARAN : 2018

Nomor DPA-/DPPA-SKPD	Uraian	Anggaran	Akumulasi Pada SPD Sebelumnya	Jumlah Pada SPD Periode ini	Sisa Anggaran
1.01.1.01.01.01.5.2.	Program Pelayanan Administrasi Perkantoran	3.869.789.350,00	2.302.059.107,00	315.065.382,00	1.252.664.861,00
1.01.1.01.01.01.001.5.2.	Penyediaan Jasa Surat Menyurat	66.140.000,00	38.789.400,00	5.589.700,00	21.760.900,00
1.01.1.01.01.01.002.5.2.	Penyediaan Jasa Komunikasi, Sumber Daya Air dan Listrik	446.000.000,00	260.165.500,00	37.166.500,00	148.668.000,00
1.01.1.01.01.01.003.5.2.	Penyediaan Jasa Peralatan dan Perlengkapan Kantor	349.496.000,00	203.865.200,00	29.123.600,00	116.507.200,00
1.01.1.01.01.01.006.5.2.	Penyediaan Jasa Pemeliharaan dan Perizinan Kendaraan Dinas/Operasional	30.000.000,00	17.500.000,00	2.500.000,00	10.000.000,00
1.01.1.01.01.01.007.5.2.	Penyediaan Jasa Administrasi Keuangan	1.478.360.000,00	839.497.807,00	142.327.382,00	496.534.811,00
1.01.1.01.01.01.008.5.2.	Penyediaan Jasa Kebersihan Kantor	151.051.900,00	91.448.266,00	9.245.000,00	50.358.634,00
1.01.1.01.01.01.010.5.2.	Penyediaan Alat Tulis Kantor	116.947.650,00	77.858.234,00	106.300,00	38.983.116,00
1.01.1.01.01.01.011.5.2.	Penyediaan Barang Cetak dan Penggandaan	139.412.000,00	102.341.334,00	6.200.000,00	30.870.666,00
1.01.1.01.01.01.012.5.2.	Penyediaan Komponen Instalasi Listrik/Penerangan Bangunan Kantor	27.100.000,00	15.808.100,00	2.258.300,00	9.033.600,00
1.01.1.01.01.01.013.5.2.	Penyediaan Peralatan dan Perlengkapan Kantor	62.000.000,00	62.000.000,00		
1.01.1.01.01.01.015.5.2.	Penyediaan Bahan Bacaan dan Peraturan Perundang-undangan	16.000.000,00	9.333.100,00	1.333.300,00	5.333.600,00
1.01.1.01.01.01.017.5.2.	Penyediaan Makanan dan Minuman	81.275.000,00	48.489.766,00	5.693.300,00	27.091.934,00
1.01.1.01.01.01.018.5.2.	Rapat-rapat Koordinasi dan Konsultasi ke Luar Daerah/Dalam Daerah	166.868.000,00	100.933.600,00	12.500.000,00	53.434.400,00
1.01.1.01.01.01.022.5.2.	Penyediaan Jasa Administrasi Kepegawaian	739.138.800,00	434.028.800,00	61.022.000,00	244.088.000,00
1.01.1.01.01.02.5.2.	Program Peningkatan Sarana dan Prasarana Aparatur	2.582.458.380,00	1.913.968.731,00	160.851.933,00	507.637.716,00
1.01.1.01.01.02.012.5.2.	Penyelenggaraan dan Pengadaan Sarana/Prasarana Upacara	313.860.000,00	166.093.331,00	39.243.333,00	108.553.336,00

Nomor DPA/DPPA-SKPD	Uraian	Anggaran	Akumulasi Pada SPD Sebelumnya	Jumlah Pada SPD Periode ini	Sisa Anggaran
1.01.1.01.01.02.022.5.2.	Pemeliharaan Rutin/Berkala Gedung Kantor	266.088.000,00	152.395.000,00	24.295.000,00	89.428.000,00
1.01.1.01.01.02.024.5.2.	Pemeliharaan Rutin/Berkala Kendaraan Dinas/Operasional	86.000.000,00	51.433.100,00	16.033.300,00	18.533.600,00
1.01.1.01.01.02.028.5.2.	Pemeliharaan Rutin/Berkala Peralatan Gedung Kantor	180.000.000,00	130.000.000,00	15.000.000,00	35.000.000,00
1.01.1.01.01.02.042.5.2.	Rehabilitasi Sedang/Berat Rumah Gedung Kantor	915.465.000,00	914.265.000,00	300.000,00	900.000,00
1.01.1.01.01.02.045.5.2.	Pendataan dan Inventarisasi Aset Barang Milik Daerah	821.045.380,00	499.782.300,00	84.228.300,00	257.034.780,00
1.01.1.01.01.03.5.2.	Program Peningkatan Disiplin Aparatur	455.712.500,00	455.712.500,00	-	-
1.01.1.01.01.03.005.5.2.	Pengadaan Pakaian Khusus Hari-hari Tertentu	370.055.000,00	370.055.000,00	-	-
1.01.1.01.01.03.006.5.2.	Pembinaan Rohani dan Budaya Aparatur	85.657.500,00	85.657.500,00	-	-
1.01.1.01.01.06.5.2.	Program Peningkatan Pengembangan Sistem Pelaporan Capaian Kinerja dan Keuangan	169.077.000,00	121.731.775,00	4.308.000,00	43.037.225,00
1.01.1.01.01.06.001.5.2.	Penyusunan Laporan Capaian Kinerja dan Ikhtisar Realisasi Kinerja SKPD	169.077.000,00	121.731.775,00	4.308.000,00	43.037.225,00
1.01.1.01.01.07.5.2.	Program Perencanaan Anggaran SKPD	320.000.000,00	229.801.000,00	18.798.000,00	71.401.000,00
1.01.1.01.01.07.001.5.2.	Penyusunan Anggaran SKPD	320.000.000,00	229.801.000,00	18.798.000,00	71.401.000,00
1.01.1.01.01.08.5.2.	Program Informasi Pembangunan Daerah	578.690.500,00	578.690.500,00	-	-
1.01.1.01.01.08.001.5.2.	Penyelenggaraan Pameran/Pawal Pembangunan	578.690.500,00	578.690.500,00	-	-
1.01.01.1.01.01.18.5.2.	Program Pendidikan Non Formal	1.856.838.070,00	1.352.090.648,00	39.640.275,00	465.107.147,00
1.01.01.1.01.01.18.004.5.2.	Pengembangan pendidikan keaksaraan	449.650.900,00	280.624.000,00	15.300.000,00	153.726.900,00
1.01.01.1.01.01.18.005.5.2.	Pengembangan pendidikan kecakapan hidup	90.532.100,00	-	-	90.532.100,00
1.01.01.1.01.01.18.006.5.2.	Penyediaan sarana dan prasarana pendidikan non formal	595.403.000,00	562.381.350,00	13.853.050,00	19.368.600,00
1.01.01.1.01.01.18.007.5.2.	Pengembangan data dan Informasi pendidikan non formal	28.000.000,00	20.000.000,00	-	8.000.000,00
1.01.01.1.01.01.18.009.5.2.	Pengembangan kurikulum, bahan ajar dan model pembelajaran pendidikan non formal	150.000.000,00	109.718.200,00	-	40.281.800,00
1.01.01.1.01.01.18.012.5.2.	Publikasi dan sosialisasi pendidikan non formal	284.534.230,00	213.400.673,00	-	71.133.557,00



Nomor DPA-/DPPA-SKPD	Uraian	Anggaran	Akumulasi Pada SPD Sebelumnya	Jumlah Pada SPD Periode Ini	Sisa Anggaran
1.01.01.1.01.01.18.014.5.2.	Monitoring, evaluasi, dan pelaporan sarana dan prasarana PNF	10.015.200,00	4.551.900,00	129.500,00	5.333.800,00
1.01.01.1.01.01.18.015.5.2.	Monitoring, evaluasi, dan pelaporan peserta didik PNF	23.230.440,00	17.107.475,00	1.224.425,00	4.898.540,00
1.01.01.1.01.01.18.016.5.2.	Penyelenggaraan Paket A Setara SD	34.820.100,00	24.115.075,00	1.000.000,00	9.705.025,00
1.01.01.1.01.01.18.017.5.2.	Penyelenggaraan Paket B Setara SMP	190.652.100,00	120.191.975,00	8.333.300,00	62.126.825,00
1.01.01.1.01.01.21.5.2.	Program Manajemen Pembiayaan Pendidikan	3.206.126.800,00	2.859.051.275,00	31.834.300,00	315.241.225,00
1.01.01.1.01.01.21.001.5.2.	Pelaksanaan evaluasi hasil kinerja bidang pendidikan	1.934.211.800,00	1.866.503.750,00		67.708.050,00
1.01.01.1.01.01.21.002.5.2.	Pelaksanaan kerjasama secara kelembagaan di bidang pendidikan	160.000.000,00	125.852.150,00	7.600.000,00	26.547.850,00
1.01.01.1.01.01.21.004.5.2.	Sosialisasi dan advokasi berbagai peraturan pemerintah di bidang pendidikan	150.000.000,00	131.700.000,00		18.300.000,00
1.01.01.1.01.01.21.005.5.2.	Pembinaan dewan pendidikan	150.000.000,00	124.584.275,00	12.320.000,00	13.095.725,00
1.01.01.1.01.01.21.007.5.2.	Penerapan sistem dan informasi manajemen pendidikan	290.000.000,00	226.823.000,00	6.681.000,00	56.496.000,00
1.01.01.1.01.01.21.009.5.2.	Monitoring, evaluasi dan pelaporan	52.000.000,00	48.250.000,00		3.750.000,00
1.01.01.1.01.01.21.010.5.2.	Penyusunan Sistem informasi dan laporan capaian kinerja pendidikan	190.000.000,00	149.623.100,00	5.233.300,00	35.143.600,00
1.01.01.1.01.01.21.012.5.2.	Perencanaan Pendidikan	279.915.000,00	185.715.000,00		94.200.000,00
1.01.01.1.01.01.24.5.2.	Program Peningkatan Aksebilitas dan Kualitas PAUD	4.496.460.700,00	3.473.414.850,00	100.672.625,00	922.373.225,00
1.01.01.1.01.01.24.003.5.2.	Penambahan ruang kelas sekolah	406.230.000,00	402.430.000,00		3.800.000,00
1.01.01.1.01.01.24.008.5.2.	Pembangunan ruang serba guna/aula	210.810.000,00	207.010.000,00	3.800.000,00	
1.01.01.1.01.01.24.009.5.2.	Pembangunan taman, lapangan upacara dan fasilitas parkir	235.570.000,00	800.000,00		234.770.000,00
1.01.01.1.01.01.24.018.5.2.	Pengadaan alat praktik dan peraga siswa	212.774.800,00	140.738.800,00	1.750.000,00	70.286.000,00
1.01.01.1.01.01.24.019.5.2.	Pengadaan mebeluer sekolah	174.190.000,00	169.473.600,00	4.716.400,00	
1.01.01.1.01.01.24.042.5.2.	Rehabilitasi sedang/berat bangunan sekolah	730.947.000,00	426.583.000,00	64.872.600,00	239.491.400,00
1.01.01.1.01.01.24.060.5.2.	Pengembangan data dan informasi pendidikan anak usia dini	134.085.000,00	83.680.775,00	3.800.825,00	46.603.400,00

Nomor DPA/DPPA-SKPD	Uraian	Anggaran	Akumulasi Pada SPD Sebelumnya	Jumlah Pada SPD Periode Ini	Sisa Anggaran
1.01.01.1.01.01.24.062.5.2.	Pengembangan kurikulum, bahan ajar dan model pembelajaran pendidikan anak usia dini	337.705.000,00	296.862.200,00	3.120.000,00	37.722.800,00
1.01.01.1.01.01.24.067.5.2.	Pembinaan Minat, Bakat, dan Kreativitas Anak Usia Dini	494.000.000,00	391.765.700,00	10.519.800,00	91.714.500,00
1.01.01.1.01.01.24.068.5.2.	Monitoring, evaluasi dan pelaporan sarana dan prasarana PAUD	32.925.000,00	27.151.400,00	563.000,00	5.210.600,00
1.01.01.1.01.01.24.069.5.2.	Monitoring, evaluasi, dan pelaporan peserta didik PAUD	13.634.500,00	10.309.475,00	-	3.325.025,00
1.01.01.1.01.01.24.070.5.2.	Penyelenggaraan dan Kerjasama Pendidikan Anak Usia Dini	68.094.400,00	68.094.400,00	-	-
1.01.01.1.01.01.24.071.5.2.	Penyediaan Bantuan Operasional Penyelenggaraan PAUD	1.445.495.000,00	1.248.515.500,00	7.530.000,00	189.449.500,00
1.01.01.1.01.01.25.5.2.	Program Peningkatan Aksesibilitas Dan Kualitas Pendidikan SD / MI	68.300.496.000,00	36.280.085.815,50	5.280.288.200,00	26.740.121.984,50
1.01.01.1.01.01.25.079.5.2.	Pengembangan data dan informasi pendidikan dasar	124.658.800,00	100.066.700,00	1.903.000,00	22.689.100,00
1.01.01.1.01.01.25.086.5.2.	Penambahan Ruang Guru Sekolah SD	184.851.000,00	184.651.000,00	-	-
1.01.01.1.01.01.25.096.5.2.	Pembangunan Taman, Lapangan Upacara dan Fasilitas Parkir SD/MI	505.801.000,00	505.801.000,00	-	-
1.01.01.1.01.01.25.106.5.2.	Pembangunan Sarana Air Bersih dan Sanitary SD	1.821.442.000,00	1.791.442.000,00	-	30.000.000,00
1.01.01.1.01.01.25.108.5.2.	Pengadaan Buku-buku dan Alat Tulis Siswa SD/MI	2.487.348.000,00	2.487.348.000,00	-	-
1.01.01.1.01.01.25.114.5.2.	Pengadaan Alat Praktik dan Peraga Siswa SD/MI	74.305.000,00	74.305.000,00	-	-
1.01.01.1.01.01.25.116.5.2.	Pengadaan Mebeluer Sekolah SD/MI	196.400.000,00	5.430.600,00	85.300.000,00	105.669.400,00
1.01.01.1.01.01.25.162.5.2.	Rehabilitasi Sedang/Berat Rumah Dinas Kepala Sekolah, Guru, Penjaga Sekolah SD/MI	290.500.000,00	290.500.000,00	-	-
1.01.01.1.01.01.25.166.5.2.	Rehabilitasi Sedang/Berat Ruang Kelas Sekolah SD/MI	2.553.920.000,00	1.968.888.000,00	303.534.000,00	281.498.000,00
1.01.01.1.01.01.25.196.5.2.	Pelatihan Penyusunan Kurikulum SD	676.304.500,00	631.447.500,00	4.760.000,00	40.097.000,00
1.01.01.1.01.01.25.201.5.2.	Penambahan Ruang Kelas Baru SD/MI/SDLB	1.637.750.000,00	1.263.650.000,00	201.500.000,00	172.600.000,00
1.01.01.1.01.01.25.203.5.2.	Penyediaan Bantuan Operasional Sekolah (BOS) Jenjang SD/MI/SDLB serta Pesantren Salafiyah dan Satuan Pendidikan Non Islam Setara SD	56.245.734.900,00	25.779.969.665,50	4.668.544.000,00	25.797.221.234,50

Nomor - DPA/DPPA-SKPD	Uralan	Anggaran	Akumulasi Pada SPD Sebelumnya	Jumlah Pada SPD Periode Ini	Sisa Anggaran
1.01.01.1.01.01.25.213.5.2.	Pembinaan Kelembagaan Sekolah dan Manajemen Sekolah dengan Penerapan Manajemen Berbasis Sekolah (MBS) di Satuan Pendidikan Dasar (SD)	70.275.000,00	70.275.000,00	-	-
1.01.01.1.01.01.25.215.5.2.	Pembinaan Minat, Bakat dan Kreativitas Siswa SD/MI	300.000.000,00	223.704.400,00	-	76.295.600,00
1.01.01.1.01.01.25.227.5.2.	Penyelenggaraan Akreditasi Sekolah SD	91.248.000,00	73.578.000,00	3.534.000,00	14.136.000,00
1.01.01.1.01.01.25.231.5.2.	Monitoring, Evaluasi dan Pelaporan Untuk SD	95.000.000,00	95.000.000,00	-	-
1.01.01.1.01.01.25.235.5.2.	Penyelenggaraan Sistem Penjaminan Mutu Pendidikan SD	195.157.800,00	171.528.600,00	11.213.200,00	12.416.000,00
1.01.01.1.01.01.25.237.5.2.	Penyediaan Beasiswa bagi Keluarga Tidak Mampu (SD/MI)	750.000.000,00	562.500.350,00	-	187.499.650,00
1.01.01.1.01.01.26.5.2.	Program Peningkatan Aksesibilitas Dan Kualitas Pendidikan SMP/MTS	44.254.013.800,00	34.646.706.866,00	302.964.735,00	9.304.342.199,00
1.01.01.1.01.01.26.004.5.2.	Pengadaan Mebeluer Sekolah SMP/MTs	588.976.800,00	307.842.800,00	213.050.000,00	68.084.000,00
1.01.01.1.01.01.26.006.5.2.	Rehabilitasi Sedang/Berat Ruang Guru Sekolah SMP	1.190.552.500,00	1.190.552.500,00	-	-
1.01.01.1.01.01.26.008.5.2.	Pelatihan Penyusunan Kurikulum SMP	253.588.600,00	206.859.275,00	9.000.000,00	37.729.325,00
1.01.01.1.01.01.26.009.5.2.	Penambahan Ruang Kelas Baru SMP/MTs/SMPLB	1.718.378.400,00	1.718.378.400,00	-	-
1.01.01.1.01.01.26.010.5.2.	Penyediaan Bantuan Operasional Sekolah (BOS) SMP	33.311.593.300,00	24.605.281.663,00	8.034.000,00	8.698.277.637,00
1.01.01.1.01.01.26.011.5.2.	Pembinaan Kelembagaan Sekolah dan Manajemen Sekolah dengan Penerapan Manajemen Berbasis Sekolah (MBS) di Satuan Pendidikan Dasar (SMP)	214.959.900,00	214.959.900,00	-	-
1.01.01.1.01.01.26.012.5.2.	Pembinaan Minat, Bakat dan Kreativitas Siswa SMP/MTs	687.243.200,00	478.541.550,00	2.414.100,00	206.287.550,00
1.01.01.1.01.01.26.013.5.2.	Penyediaan Beasiswa Retrilevel Untuk Anak Putus Sekolah SMP/MTs	594.379.350,00	592.379.350,00	-	2.000.000,00
1.01.01.1.01.01.26.014.5.2.	Penyelenggaraan Akreditasi Sekolah SMP/MTs	44.689.900,00	44.689.900,00	-	-
1.01.01.1.01.01.26.015.5.2.	Monitoring, Evaluasi dan Pelaporan Untuk SMP/MTs	244.482.000,00	176.422.000,00	25.928.000,00	42.132.000,00
1.01.01.1.01.01.26.016.5.2.	Penyelenggaraan Sistem Penjaminan Mutu Pendidikan SMP	260.150.650,00	132.338.589,00	1.800.000,00	126.012.061,00
1.01.01.1.01.01.26.018.5.2.	Penguatan dan Implementasi Kurikulum SMP/ MTs	345.596.800,00	199.489.739,00	36.638.635,00	109.468.426,00

Nomor DPA-DPPA-SKPD	Uraian	Anggaran	Akumulasi Pada SPD Sebelumnya	Jumlah Pada SPD Periode ini	Sisa Anggaran
1.01.01.1.01.01.26.019.5.2.	Peningkatan kapasitas Asesmen SMP/MTs	258.148.000,00	243.798.800,00	-	14.351.200,00
1.01.01.1.01.01.26.097.5.2.	Pembangunan Taman, Lapangan Upacara dan Fasilitas Parkir SMP/MTs	551.200.000,00	551.200.000,00	-	-
1.01.01.1.01.01.26.115.5.2.	Pengadaan Alat Praktik dan Peraga Siswa SMP/MTs	2.378.600.000,00	2.372.500.000,00	6.000.000,00	-
1.01.01.1.01.01.26.234.5.2.	Pembangunan Perpustakaan Sekolah SMP	290.429.400,00	290.429.400,00	-	-
1.01.01.1.01.01.26.235.5.2.	Pembangunan Sarana Air Bersih dan Sanitary SMP	1.013.760.000,00	1.013.760.000,00	-	-
1.01.01.1.01.01.26.236.5.2.	Rehabilitasi Sedang/Berat Perpustakaan Sekolah SMP	92.245.000,00	92.245.000,00	-	-
1.01.01.1.01.01.26.237.5.2.	Rehabilitasi Sedang/Berat Sarana Air Bersih dan Sanitary SMP	215.040.000,00	215.040.000,00	-	-
1.01.01.1.01.01.27.5.2.	Program Peningkatan Kualitas Guru dan Tenaga Kependidikan	30.491.072.552,00	19.170.819.446,00	2.661.936.882,00	8.658.316.224,00
1.01.01.1.01.01.27.001.5.2.	Pelaksanaan sertifikasi pendidik	184.255.600,00	106.485.000,00	27.726.100,00	50.644.500,00
1.01.01.1.01.01.27.002.5.2.	Pelaksanaan uji kompetensi pendidik dan tenaga kependidikan	478.718.000,00	309.635.000,00	81.265.500,00	87.817.500,00
1.01.01.1.01.01.27.003.5.2.	Pelatihan bagi pendidik untuk memenuhi standar kompetensi	281.320.000,00	281.320.000,00	-	-
1.01.01.1.01.01.27.008.5.2.	Pengembangan mutu dan kualitas program pendidikan dan pelatihan bagi pendidik dan tenaga kependidikan GTK SMP	90.085.000,00	69.507.800,00	715.400,00	19.861.800,00
1.01.01.1.01.01.27.017.5.2.	Pengembangan sistem pendataan dan pemetaan pendidik dan tenaga kependidikan SD	41.238.900,00	31.266.500,00	-	9.972.400,00
1.01.01.1.01.01.27.019.5.2.	Pengembangan Sistem Penghargaan dan Perlindungan terhadap Profesi Pendidik ( SD )	394.927.000,00	384.727.000,00	-	10.200.000,00
1.01.01.1.01.01.27.021.5.2.	Pengembangan Sistem Perencanaan dan Pengendalian Program Profesi Pendidik dan Tenaga Kependidikan SD	17.620.048.300,00	11.231.570.574,00	1.598.963.182,00	4.791.514.544,00
1.01.01.1.01.01.27.024.5.2.	Monitoring, evaluasi, dan pelaporan GTK SMP	33.883.200,00	-	-	33.883.200,00
1.01.01.1.01.01.27.027.5.2.	Pengembangan Sistem Pendataan dan Pemetaan Pendidik dan Tenaga Kependidikan PAUD/PNF	23.179.000,00	12.079.000,00	5.550.000,00	5.550.000,00

Nomor DPA-DPPA-SKPD	Uraian	Anggaran	Akumulasi Pada SPD Sebelumnya	Jumlah Pada SPD Periode ini	Sisa Anggaran
1.01.01.1.01.01.27.028.5.2.	Pengembangan Sistem Penghargaan dan Perlindungan Terhadap Profesi Pendidik GTK PAUD/PNF	23.858.000,00	14.008.000,00	4.100.000,00	5.750.000,00
1.01.01.1.01.01.27.029.5.2.	Pengembangan Sistem Perencanaan dan Pengendalian Program Profesi Pendidik dan Tenaga Kependidikan GTK PAUD/PNF	3.114.999.580,00	1.813.175.500,00	267.596.500,00	1.034.227.580,00
1.01.01.1.01.01.27.032.5.2.	Pelatihan Bagi Pendidik SD untuk memenuhi standar Kompetensi	281.320.000,00	281.320.000,00	-	-
1.01.01.1.01.01.27.036.5.2.	Monitoring, evaluasi dan pelaporan GTK SD	39.994.000,00	-	-	39.994.000,00
1.01.01.1.01.01.27.039.5.2.	Pengembangan Sistem Pendataan dan Pemetaan Pendidik dan Tenaga Kependidikan SMP	31.089.900,00	31.089.900,00	-	-
1.01.01.1.01.01.27.040.5.2.	Pengembangan Sistem Penghargaan dan Perlindungan Terhadap Profesi Pendidik SMP	56.110.600,00	47.951.400,00	-	8.159.200,00
1.01.01.1.01.01.27.041.5.2.	Pengembangan Sistem Perencanaan dan Pengendalian Program Profesi Pendidik dan Tenaga Kependidikan GTK SMP	7.656.448.972,00	4.479.585.772,00	651.777.200,00	2.525.086.000,00
1.01.01.1.01.01.27.043.5.2.	Pelatihan Kompetensi Tenaga Pendidik	139.596.500,00	77.098.000,00	26.843.000,00	35.655.500,00
1.02.13.1.01.01.15.5.2.	Program Pengembangan dan Keserasian Kebijakan Pemuda	282.800.000,00	164.649.300,00	10.844.000,00	107.306.700,00
1.02.13.1.01.01.15.005.5.2.	Peningkatan keimanan dan ketaqwaan kepemudaan	114.761.200,00	50.830.500,00	-	63.930.700,00
1.02.13.1.01.01.15.008.5.2.	Perluasan penyusunan rencana aksi daerah bidang kepemudaan	168.038.800,00	115.818.800,00	16.844.000,00	43.376.000,00
1.02.13.1.01.01.15.5.2.	Program peningkatan peran serta kepemudaan	1.678.620.380,00	790.059.080,00	731.319.700,00	157.241.600,00
1.02.13.1.01.01.16.001.5.2.	Pembinaan Organisasi kepemudaan	256.200.000,00	256.200.000,00	-	-
1.02.13.1.01.01.16.002.5.2.	Pendidikan dan pelatihan dasar kepemimpinan	810.806.000,00	79.486.300,00	731.319.700,00	-
1.02.13.1.01.01.16.005.5.2.	Penyuluhan pencegahan penggunaan narkoba dikalangan generasi muda	182.319.000,00	182.319.000,00	-	-
1.02.13.1.01.01.16.006.5.2.	Lomba kreasi dan kaya tulis ilmiah dikalangan pemuda	272.053.780,00	272.053.780,00	-	-
1.02.13.1.01.01.16.016.5.2.	Aksi Bhakti Sosial Kepemudaan	100.000.000,00	-	-	100.000.000,00

Nomor DPA-DPPA-SKPD	Uraian	Anggaran	Akumulasi Pada SPD Sebelumnya	Jumlah Pada SPD Periode Ini	Sisa Anggaran
1.02.13.1.01.01.16.017.5.2.	Pekan Temu Wicara Organisasi Pemuda	57.241.600,00	-	-	57.241.600,00
1.02.13.1.01.01.17.5.2.	Program peningkatan upaya penumbuhan kewirausahaan dan kecakapan hidup pemuda	138.700.000,00	-	-	138.700.000,00
1.02.13.1.01.01.17.001.5.2.	Pelatihan kewirausahaan bagi pemuda	138.700.000,00	-	-	138.700.000,00
1.02.13.1.01.01.19.5.2.	Program Pengembangan Kebijakan dan Manajemen Olahraga	84.500.000,00	41.228.200,00	-	43.271.800,00
1.02.13.1.01.01.19.001.5.2.	Peningkatan mutu organisasi dan tenaga keolahragaan	41.228.200,00	41.228.200,00	-	-
1.02.13.1.01.01.19.002.5.2.	Pengembangan sistem sertifikasi dan standarisasi profesi	43.271.800,00	-	-	43.271.800,00
1.02.13.1.01.01.20.5.2.	Program Pembinaan dan Pemasyarakatan Olahraga	4.431.368.400,00	2.712.681.500,00	820.400.000,00	898.286.900,00
1.02.13.1.01.01.20.001.5.2.	Pelaksanaan identifikasi bakat dan potensi pelajar dalam olahraga	195.060.400,00	195.060.400,00	-	-
1.02.13.1.01.01.20.003.5.2.	Pembibitan dan pembinaan olahragawan berbakat	2.007.523.200,00	1.972.523.200,00	7.000.000,00	28.000.000,00
1.02.13.1.01.01.20.004.5.2.	Pembinaan cabang olahraga prestasi di tingkat daerah	52.640.000,00	38.240.000,00	4.800.000,00	9.600.000,00
1.02.13.1.01.01.20.006.5.2.	Penyelenggaraan kompetisi olahraga	396.081.800,00	86.894.900,00	-	309.186.900,00
1.02.13.1.01.01.20.007.5.2.	Pemassalan olahraga bagi pelajar, mahasiswa dan masyarakat	1.089.863.000,00	379.963.000,00	693.400.000,00	16.500.000,00
1.02.13.1.01.01.20.008.5.2.	Pemberian penghargaan bagi insan olahraga yang berdedikasi dan berprestasi	575.000.000,00	40.000.000,00	-	535.000.000,00
1.02.13.1.01.01.20.010.5.2.	Pengembangan olahraga lanjut usia termasuk penyandang cacat	115.200.000,00	-	115.200.000,00	-
1.02.13.1.01.01.21.5.2.	Program Peningkatan Sarana dan Prasarana Olahraga	2.761.007.830,00	2.466.308.921,00	47.954.800,00	246.744.109,00
1.02.13.1.01.01.21.002.5.2.	Peningkatan pembangunan saran dan prasarana olahraga	1.503.835.000,00	1.424.043.100,00	11.858.300,00	67.933.600,00
1.02.13.1.01.01.21.007.5.2.	Pemeliharaan rutin/ berkala sarana dan prasarana olahraga	1.257.172.830,00	1.042.265.821,00	38.096.500,00	178.810.509,00

Nomor DPA-/DPPA-SKPD	Uraian	Anggaran	Akumulasi Pada SPD Sebelumnya	Jumlah Pada SPD Periode Ini	Sisa Anggaran
JUMLAH		169.957.732.282,00	109.559.059.514,50	10.525.066.832,00	49.873.605.915,50

Jumlah Dana Belanja Langsung :Rp. 10.525.066.832,00

Terbilang : (sepuluh milyar lima ratus dua puluh lima juta enam puluh enam ribu delapan ratus tiga puluh dua rupiah)

Ditetapkan di SINGARAJA  
Pada Tanggal 01 Agustus 2018

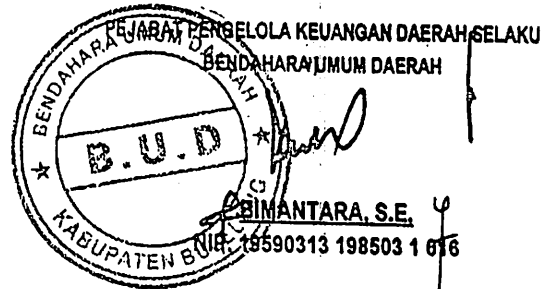



PEMERINTAH KABUPATEN BULELENG  
SURAT PERMINTAAN PEMBAYARAN LANGSUNG  
BARANG DAN JASA (SPP-LS BARANG DAN JASA)  
Nomor : 00799/SPP-LS/DISDIKPORA/2018 Tahun 2018

SURAT PENGANTAR

Kepada Yth.  
Pegguna Anggaran / Kuasa Pengguna Anggaran

di -  
TEMPAT

Dengan memperhatikan Peraturan Bupati Buleleng Nomor 10 Tahun 2017 tentang Penjabaran Anggaran Pendapatan dan Belanja Daerah Tahun Anggaran 2018, bersama ini kami mengajukan **Surat Permintaan Pembayaran Langsung Barang dan Jasa** sebagai berikut :

- a. Urusan Pemerintahan : URUSAN WAJIB PELAYANAN DASAR  
b. SKPD : DINAS PENDIDIKAN, PEMUDA DAN OLAH RAGA  
c. Tahun Anggaran : 2018  
d. Dasar Pengeluaran SPD Nomor : 921/308/SPD-BL/2018 Tahun 2018  
e. Jumlah Sisa Dana SPD : Rp. 87.781.103.482,50  
*(terbilang : delapan puluh tujuh milyar tujuh ratus delapan puluh satu juta seratus tiga ribu empat ratus delapan puluh dua rupiah lima puluh sen )*  
f. Nama Bendahara Pengeluaran : I Made Kariada  
g. Jumlah Pembayaran Yang Diminta : Rp. 8.800.000,00  
*(terbilang : delapan juta delapan ratus ribu rupiah )*  
h. Nama dan Nomor Rekening Bank : PT. BPD Bali Cabang Singaraja, Rekening : 014.01.00.00014-0

Mengetahui

Pejabat Pelaksana Teknis Kegiatan,



Dra. Made Sri Suparmi  
NIP. 196604131986032001

SINGARAJA, 14 Agustus 2018

Bendahara Pengeluaran,



I Made Kariada  
NIP. 196805051993031010





**PEMERINTAH KABUPATEN BULELENG**  
**SURAT PERMINTAAN PEMBAYARAN LANGSUNG**  
**BARANG DAN JASA (SPP-LS BARANG DAN JASA)**  
 Nomor : 00799/SPP-LS/DISDIKPORA/2018 Tahun 2018

**RINGKASAN**

RINGKASAN KEGIATAN			
1. Program	:	1.01.01.1.01.01.01.25. -Program Peningkatan Aksesibilitas Dan Kualitas Pendidikan SD / MI	
2. Kegiatan	:	1.01.01.1.01.01.01.25.116. -Pengadaan Mebeluer Sekolah SD/MI	
3. Nomor dan Tanggal DPA-/ DPPA-/DPAL-SKPD	:	1.01.01.1.01.01.01.25.116.5.2 dan	
4. Nama Perusahaan	:	SDN 2 BANJARASEM /	
5. Bentuk Perusahaan	:	a. PT/NV <input type="checkbox"/>	b. CV <input type="checkbox"/>
		d. Firma <input type="checkbox"/>	d. Lain-lain <input type="checkbox"/>
6. Alamat Perusahaan	:	DESA BANJARASEM KEC. SERIRIT	
7. Nama Pimpinan Perusahaan	:	DAK SDN 2 BANJARASEM	
8. Nama dan Nomor Rekening Bank	:	PT.BPD BALI CABANG SERIRIT 015.02.02.16736-4	
9. Nomor Kontrak	:	0713/ 1207/PPK/DISDIKPORA/2018	
10. Kegiatan Lanjutan	:	Ya <input type="checkbox"/>	Bukan <input checked="" type="checkbox"/>
11. Waktu Pelaksanaan Kegiatan	:	01 Januari 2018 s/d 31 Desember 2018	
12. Deskripsi Pekerjaan	:	BELANJA MODAL PENGADAAN KURSI GURU DAN KURSI SISWA (DAK 2018) SDN 2 BANJARASEM KEC. SERIRIT	
RINGKASAN DPA-/DPPA-/DPAL-SKPD			
Jumlah dana DPA-SKPD/DPPA-SKPD/DPAL-SKPD		Rp	<b>169.957.732.262,00 (I)</b>
RINGKASAN SPD			
No. Urut	Nomor SPD	Tanggal SPD	Jumlah Dana
1	921/014/SPD-BL/2018	02 Januari 2018	15.904.088.763,00
2	921/056/SPD-BL/2018	01 Februari 2018	12.622.341.102,00
3	921/098/SPD-BL/2018	01 Maret 2018	13.963.003.200,50
4	921/140/SPD-BL/2018	02 April 2018	21.559.455.116,00
5	921/182/SPD-BL/2018	02 Mei 2018	12.235.876.057,00
6	921/224/SPD-BL/2018	04 Juni 2018	8.694.101.892,50
7	921/266/SPD-BL/2018	02 Juli 2018	24.580.193.383,50
8	921/308/SPD-BL/2018	01 Agustus 2018	10.525.066.832,00
<b>JUMLAH</b>		Rp	<b>120.084.126.346,50 (II)</b>
<i>Sisa dana yang belum di SPD-kan ( I-II )</i>		Rp	<b>49.873.605.915,50</b>
RINGKASAN BELANJA			
Belanja UP/GU		Rp	5.356.238.570,00
Belanja TU		Rp	0,00
Belanja LS Pembiayaan Gaji dan Tunjangan		Rp	
Belanja LS Pengadaan Barang dan Jasa		Rp	26.946.784.294,00
<b>JUMLAH</b>		Rp	<b>32.303.022.864,00 (III)</b>
<i>Sisa SPD yang telah diterbitkan, belum dibelanjakan (II-III)</i>		Rp	<b>87.781.103.482,50</b>

Mengetahui  
 Pejabat Pelaksana Teknis Kegiatan,  
  
**Dra. Made Sri Suparmi**  
 NIP. 196604131986032001

SINGARAJA, 14 Agustus 2018  
 Bendahara Pengeluaran,  
  
**I Made Kariada**  
 NIP. 196805051993031010



PEMERINTAH KABUPATEN BULELENG  
SURAT PERMINTAAN PEMBAYARAN LANGSUNG  
BARANG DAN JASA (SPP-LS BARANG DAN JASA)  
Nomor : 00799/SPP-LS/DISDIKPORA/2018 Tahun 2018

RENCANA PENGGUNAAN DANA

No.	Kode Rekening	Uraian	Jumlah
1	1.01.01.1.01.01.01.25.116.5. 2.3.13.0004.	Belanja modal Pengadaan kursi kerja	Rp 8.800.000,00
<b>TOTAL</b>			<b>Rp 8.800.000,00</b>

Terbilang : ## delapan juta delapan ratus ribu rupiah ##

Mengetahui,

Pejabat Pelaksana Teknis Kegiatan,



**Dra. Made Sri Suparmi**  
NIP. 196604131986032001

SINGARAJA, 14 Agustus 2018

Bendahara Pengeluaran,



**I Made Kartada**  
NIP. 19680505 199303 1 010



PEMERINTAH KABUPATEN BULELENG  
DINAS PENDIDIKAN PEMUDA DAN OLAAHRAGA  
JALAN PAHLAWAN NO. 5 TELP. (0362) 22442 SINGARAJA

SURAT PERNYATAAN PENGAJUAN SPP-LS BELANJA MODAL

Sehubungan dengan Surat Permintaan Langsung Belanja Modal yang kami ajukan Rp. 8,800,000.00 ( Delapan Juta Delapan Ratus Ribu Rupiah ) . Untuk keperluan Dinas Pendidikan Pemuda dan Olahraga Kabupaten Buleleng Tahun Anggaran 2018, dengan ini menyatakan dengan sebenarnya bahwa :

1. Jumlah Pembayaran Langsung tersebut diatas akan dipergunakan untuk keperluan membiayai Pembayaran Langsung Belanja Modal
2. Jumlah Pembayaran Langsung Belanja Modal tersebut tidak akan digunakan membiayai pengeluaran-pengeluaran yang tidak tercantum dalam rincian Rencana Pembayaran Langsung Belanja Modal ( terlampir ).

Demikian Surat Pernyataan ini dibuat untuk melengkapi persyaratan pengajuan SPP-LS Belanja Modal kami.



Singaraja, 14 Agustus 2018

Kepala Dinas Pendidikan  
Pemuda dan Olahraga  
Kabupaten Buleleng

Drs. Gede Suyasa, M.Pd  
Pembina Utama Muda  
NIP. 19670710 199203 1 014

Nomor :

Nomor Rekening : 1.01.01.1.01.01.01.25.116.5.2.3.13.0004  
SPJ : LS  
Tahun Anggaran : 2018  
Sumber Dana : DAK Tahun 2018

## KWITANSI

Sudah Terima Dari : Pengguna Anggaran Dinas Pendidikan Pemuda dan Olahraga Kabupaten Buleleng  
Banyaknya Uang : Delapan Juta Delapan Ratus Ribu Rupiah  
Untuk Pembayaran : Belanja Modal Pengadaan kursi Guru dan Kursi Siswa ( DAK 2018 ) SD NEGERI 2 BANJARASEM Kecamatan Seririt dalam Kegiatan Pengadaan Meubelair Sekolah SD/MI tahun 2018 ,sesuai RAB terlampir

Terbilang : Rp. 8,800,000.00, -

Singaraja, 14 Agustus 2018

Setuju dibayar  
Pengguna Anggaran  
  
Drs. Gede Suyasa, M.Pd  
Pembina Utama Muda  
Nip. 19670710 199203 1 014

Mengetahui  
Atasan Langsung PPTK

PPTK  
  
Dra. Made Sri Suparmi  
Nip. 19660413 198603 2 011

Kepala Sekolah  
( Penanggung Jawab )  
SD NEGERI 2 BAN.  
  
I Wayan Dendem, S.Pd  
NIP. 19651231 198804 1 014





PEMERINTAH KABUPATEN BULELENG  
DINAS PENDIDIKAN PEMUDA DAN OLAHRAGA  
SEKOLAH DASAR NEGERI SD NEGERI 2 BANJARASEM

Alamat : Desa Banjar Asem Kecamatan Seririt

Nomor : 029/070/VIII/SD BBA/2018  
Lamp :  
Hal : Pengajuan Pembayaran Pengadaan kursi Guru  
dan Kursi Siswa DAK 2018

Kepada  
Yth. Pengguna Anggaran Dinas Pendidikan Pemuda dan Olahraga  
Kabupaten Buleleng  
di - Singaraja

Dengan hormat,

Sehubungan dengan adanya pekerjaan Pengadaan kursi Guru dan Kursi Siswa yang bersumber dari DAK tahun 2018, yang dilaksanakan secara swakelola, maka kami mohon untuk dapat dilakukan pembayaran sebanyak Rp 8,800,000.00 ( Delapan Juta Delapan Ratus Ribu Rupiah )

Sesuai Perjanjian Pemberian Dana Alokasi Khusus Nomor : 0713/1207/PPK/Disdikpora/2018

Demikian kami sampaikan atas perhatian dan kerjasamanya kami ucapkan terima kasih.

Singaraja, 17 Juli 2018

Kepala SD NEGERI 2 BANJARASEM  
( Penanggung Jawab )

I Wayan Dendem, S.Pd  
NIP. 19651231 198804 1 014

**PERJANJIAN PEMBERIAN DANA ALOKASI KHUSUS (DAK)  
BIDANG PENDIDIKAN DASAR  
TAHUN ANGGARAN 2018  
ANTARA  
PEMERINTAH DAERAH KABUPATEN BULELENG  
D E N G A N  
KEPALA SEKOLAH SD NEGERI 2 BANJARASEM**

Nomor : 0713/1207/PPK/Disdikpora/2018

Pada hari ini **Jumat** tanggal **Tiga Belas** bulan **Juli** tahun **dua ribu Delapan belas**, yang bertandatangan di bawah ini :

1. Nama : Made Astika S.Pd.MM  
Jabatan : Pejabat Pembuat Komitmen Dinas Pendidikan Pemuda dan Olahraga Kab.Buleleng  
Alamat Kantor : Jalan Pahlawan Nomer 5 Singaraja  
Dalam hal yang diuraikan di bawah ini, bertindak untuk dan atas nama Pemerintah Daerah Kabupaten Buleleng ;  
Untuk selanjutnya disebut sebagai : **PIHAK PERTAMA.**
2. Nama : I Wayan Dendem,S.Pd  
NIP : 19651231 198804 1 014  
Jabatan : Kepala SD NEGERI 2 BANJARASEM  
Alamat : Desa Banjar Asem Kecamatan Seririt  
Dalam hal yang diuraikan di bawah ini, dalam kedudukannya selaku Kepala SD NEGERI 2 BANJARASEM berdasarkan Surat Keputusan Bupati Buleleng Nomor 821.2/880/BKD tertanggal 5 Februari 2013, dan karenanya bertindak untuk dan atas nama serta mewakili SD NEGERI 2 BANJARASEM.  
Untuk selanjutnya disebut sebagai : **PIHAK KEDUA.**

**PIHAK PERTAMA** dan **PIHAK KEDUA** yang untuk selanjutnya kedua-duanya secara bersama disebut **PARA PIHAK**, terlebih dahulu menjelaskan dan menyadari sepenuhnya hal-hal sebagai berikut :

- a. bahwa, Undang-Undang Nomor 20 Tahun 2003 antara lain mengamanatkan:
  - 1) Pasal 11 ayat (1): Pemerintah dan pemerintah daerah wajib memberikan layanan dan kemudahan, serta menjamin terselenggaranya pendidikan yang bermutu bagi setiap warga negara tanpa diskriminasi;
  - 2) Pasal 46 ayat (1): Pendanaan pendidikan menjadi tanggung jawab bersama antara Pemerintah, pemerintah daerah, dan masyarakat; dan
  - 3) Pasal 46 ayat (2): Pemerintah dan pemerintah daerah bertanggung jawab menyediakan anggaran pendidikan sebagaimana diatur

**Pasal 1**

Maksud dan Tujuan

Perjanjian antara PIHAK PERTAMA dengan PIHAK KEDUA dimaksudkan sebagai bagian dari pelaksanaan program DAK Fisik Tahun Anggaran 2018 untuk mendanai kegiatan khusus yang merupakan bagian dari program yang menjadi prioritas nasional, khususnya untuk membiayai kebutuhan prasarana Meubelair Penambahan Ruang Kelas Sekolah SD yang belum mencapai standar prasarana pendidikan, dengan tujuan sebagai upaya pemenuhan standar prasarana pendidikan.

**Pasal 2**

Lingkup Pekerjaan

Perjanjian ini melingkupi pelaksanaan DAK Fisik Tahun Anggaran 2018 yang digunakan untuk kegiatan: **Pengadaan Meubelair Penambahan Ruang Kelas Sekolah SD**

**Pasal 3**

Jangka Waktu Pekerjaan

- 1) Jangka waktu pelaksanaan sebagaimana dimaksud dalam Pasal 2 adalah 30 ( Tiga Puluh ) hari kalender terhitung mulai saat diterimanya DAK Fisik Bidang Pendidikan Tahun Anggaran 2018 di rekening PIHAK KEDUA.
- 2) PIHAK KEDUA akan mulai melaksanakan pekerjaan sebagaimana dimaksud dalam Pasal 2 paling lambat 14 (empat belas) hari kalender terhitung mulai saat diterimanya DAK Fisik Bidang Pendidikan Tahun Anggaran 2018 di rekening PIHAK KEDUA.
- 3) Pelaksanaan kegiatan sebagaimana dimaksud dalam Pasal 2 paling lambat pada tanggal 31 Desember 2018 dan hasilnya sudah dapat digunakan pada akhir Desember 2018

**Pasal 4**

Prinsip-Prinsip Pekerjaan

Prinsip-prinsip dalam pelaksanaan DAK Fisik Bidang Pendidikan Tahun Anggaran 2018 meliputi:

- a. pelaksanaan secara swakelola oleh P2S;
- b. penerapan asas transparansi dan akuntabilitas;
- c. pengutamakan partisipasi masyarakat dalam pengelolaan kegiatan pembangunan/ rehabilitasi; dan
- d. optimalisasi kualitas pekerjaan dengan barang yang dihasilkan.

**Pasal 5**

Tugas dan Kewajiban Para Pihak

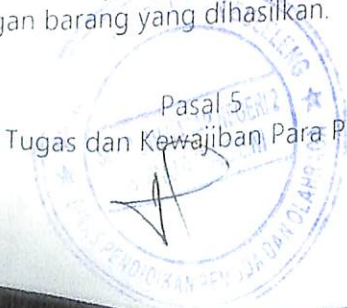

(1) PIHAK PERTAMA

- a. Menyediakan anggaran/dana biaya umum untuk kegiatan perencanaan, sosialisasi, seleksi, pendataan, pengawasan dan biaya operasional lainnya, sesuai dengan kebutuhan;
- b. Menyalurkan dana dengan segera kesekolah penerima DAK melalui Satuan Kerja Perangkat Daerah (SKPD) dengan mempertimbangkan jangka waktu pelaksanaan sebagaimana dimaksud dalam Pasal 3.
- c. Bertanggung jawab terhadap pelaksanaan program DAK di tingkat Provinsi/Kabupaten/Kota;
- d. Memberikan bimbingan teknis dan/atau sosialisasi dan/atau pendampingan pelaksanaan DAK; dan
- e. Melaksanakan pemantauan dan evaluasi serta menyusun pelaporan kegiatan DAK.

(2) PIHAK KEDUA

- a. Bertanggung jawab terhadap pelaksanaan program DAK di tingkat Satuan Pendidikan;
- b. Membentuk panitia pelaksana program DAK di tingkat Satuan Pendidikan (P2S);
- c. Melaporkan keadaan keuangan dan penggunaannya secara periodik kepada PIHAK PERTAMA; dan
- d. Mencatat dan melaporkan aset yang diperoleh dari DAK kepada PIHAK PERTAMA.

Pasal 6

Pelaksanaan Pekerjaan

Pelaksanaan pekerjaan sebagaimana dimaksud dalam Pasal 3 memperhatikan hal-hal sebagai berikut:

- a. PIHAK KEDUA dalam melaksanakan kegiatan harus melibatkan Unsur Sekolah/SKB, Komite Sekolah untuk pendidikan formal, dan masyarakat mulai perencanaan hingga penyelesaian pekerjaan sebagai bagian integral Manajemen Berbasis Sekolah;
- b. PIHAK KEDUA dalam mengelola DAK Fisik Tahun Anggaran 2018 ini harus sesuai dengan Petunjuk Teknis DAK Bidang Pendidikan dan petunjuk operasional, serta peraturan perundang-undangan yang terkait;
- c. PIHAK KEDUA dalam melaksanakan kegiatan sebagaimana dimaksud dalam Pasal 3, diwajibkan menyusun rencana kegiatan dan membuat daftar kebutuhan yang diperlukan beserta spesifikasinya, jumlah dan perkiraan harga yang menjadi bagian/lampiran yang tidak terpisahkan dari perjanjian ini dengan mengacu kepada Petunjuk Teknis DAK Fisik dan petunjuk operasional;
- d. PIHAK KEDUA wajib melakukan pencatatan penerimaan dan pengeluaran dalam Buku Kas serta pelaporan keuangan dan hasil kerja sesuai dengan petunjuk operasional, baik kemajuan maupun hambatan dalam pelaksanaan tugas dan disampaikan kepada dinas yang menangani urusan pendidikan Provinsi/Kabupaten/Kota;
- e. PIHAK KEDUA wajib menyimpan seluruh dokumen pelaksanaan DAK Fisik Bidang Pendidikan Tahun Anggaran 2018;
- f. PIHAK KEDUA berkewajiban memungut dan sekaligus menyetorkan pajak-pajak yang terkait serta menyimpan bukti-bukti setoran dan faktur pajak sesuai dengan peraturan perundang-undangan;
- g. PIHAK KEDUA berkewajiban melaksanakan serah terima hasil pekerjaan kepada Gubernur/Bupati/Walikota melalui dinas yang menangani urusan pendidikan Provinsi/Kabupaten/Kota yang dituangkan dalam Berita Acara Serah Terima yang dilampiri dengan Daftar Hasil Pekerjaan DAK Fisik Bidang Pendidikan Tahun Anggaran 2018; dan
- h. PIHAK KEDUA bertanggung jawab penuh terhadap pengelolaan seluruh DAK Fisik Bidang Pendidikan Tahun Anggaran 2018 yang diterimanya dari PIHAK PERTAMA.

Pasal 7

Pemeriksaan Pekerjaan

PIHAK PERTAMA dapat menunjuk Tim atau aparat yang terkait dengan program DAK Fisik Bidang Pendidikan Tahun Anggaran 2018 untuk melakukan pemeriksaan dan berhak menerima atau menolak setiap hasil pekerjaan yang tidak sesuai dengan ketentuan dalam perjanjian dan Petunjuk Teknis DAK Fisik serta petunjuk operasional.

Pasal 8

Jumlah Dana Bantuan

- (1) DAK Bidang Pendidikan Tahun Anggaran 2018 yang diberikan **PIHAK PERTAMA** kepada **PIHAK KEDUA** sebesar Rp 17,500,000.00,- ( tujuh belas juta lima ratus ribu Rupiah ) yang bersumber dari DAK Bidang Pendidikan Tahun Anggaran 2018, dengan rincian sebagai berikut :

1. Kursi Siswa	: Rp.	8,400,000.00	dengan Kode Rekening : 1.01.01.1.01.01.01.25.116.5.2.2.13.0004
2. Almari	: Rp.	1,600,000.00	dengan Kode Rekening : 1.01.01.1.01.01.01.25.116.5.2.2.11.0002
3. White Board	: Rp.	1,000,000.00	dengan Kode Rekening : 1.01.01.1.01.01.01.25.116.5.2.3.11.0005
4. Kursi guru	: Rp.	400,000.00	dengan Kode Rekening : 1.01.01.1.01.01.01.25.116.5.2.3.13.0004
5. Meja Siswa	: Rp.	5,400,000.00	dengan Kode Rekening : 1.01.01.1.01.01.01.25.116.5.2.3.13.0016
6. Meja Guru	: Rp.	700,000.00	dengan Kode Rekening : 1.01.01.1.01.01.01.25.116.5.2.3.13.0016

- (2) Dana sebagaimana dimaksud pada ayat (1) digunakan untuk kegiatan sebagaimana dimaksud dalam Pasal

Pasal 9

Penyaluran Dana DAK Bidang Pendidikan

Pengaturan penyaluran Dana DAK Bidang Pendidikan Tahun Anggaran 2018 sebagaimana dimaksud dalam Pasal 9 ayat (1) sebagai berikut :

- (1) Penyaluran dapat dilakukan 100 % (seratus persen) setelah Berita Acara Kemajuan Fisik Pekerjaan Mencapai 70%.
- (2) Kewajiban pajak atas penggunaan dana imbal diselesaikan oleh **PIHAK KEDUA** sesuai dengan ketentuan peraturan perundang-undangan.

Pasal 10

Keadaan Memaksa

- 1) Apabila terjadi keadaan memaksa/kahar (*Force Majeure*) yang secara langsung mempengaruhi pelaksanaan perjanjian ini, maka **PIHAK KEDUA** harus melapor kepada **PIHAK PERTAMA** paling lambat dalam jangka

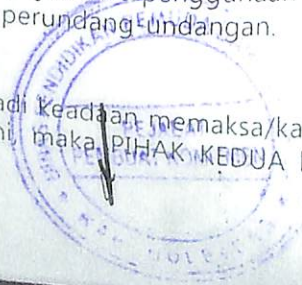

Handwritten signature in blue ink.

- waktu 14 (empat belas) hari kalender terhitung mulai terjadinya keadaan memaksa/kahar (*Force Majeure*) yang didukung dengan bukti-bukti tertulis yang dikeluarkan dari pihak berwenang.
- Keadaan memaksa/kahar (*forcé majeure*) adalah suatu keadaan yang terjadi di luar kemampuan manusia dan tidak dapat dihindarkan sehingga suatu kegiatan tidak dapat terlaksana atau tidak dapat dilaksanakan sebagaimana mestinya.
  - Yang termasuk kategori keadaan kahar adalah peperangan, kerusakan, revolusi, bencana alam, pemogokan, kebakaran, dan bencana lainnya yang harus dinyatakan oleh pejabat/instansi yang berwenang.

Pasal 11  
Sisa Dana

- Apabila PIHAK KEDUA dalam melaksanakan pekerjaan sebagaimana dimaksud dalam Pasal 2 dan ternyata terdapat kelebihan/sisa dana, maka sisa dana tersebut dapat digunakan untuk menambah volume atau sasaran yang diadakan dengan persetujuan PIHAK PERTAMA.
- Jika sisa dana sebagaimana dimaksud pada ayat (1) tidak digunakan untuk penambahan volume atau sasaran yang diadakan, sisa dana tersebut harus disetorkan kembali ke kas Daerah.

Pasal 12  
Pertanggungjawaban

PIHAK KEDUA harus melaporkan dan mempertanggungjawabkan DAK Fisik Tahun Anggaran 2018 yang diterimanya kepada PIHAK PERTAMA selambat-lambatnya 14 (empat belas) hari kalender mulai terhitung saat selesainya pelaksanaan pekerjaan, dilampiri antara lain dengan:

- berita acara serah terima;
- bukti pertanggungjawaban keuangan;
- bukti teknis pekerjaan.

Pasal 13  
Panduan Pelaksanaan

Ketentuan lebih lanjut pelaksanaan Perjanjian ini terdapat dalam Petunjuk Teknis DAK Fisik berikut petunjuk operasional DAK Fisik Bidang Pendidikan yang merupakan dokumen yang tidak terpisahkan dan menjadi satu kesatuan dengan Perjanjian ini.

Pasal 14  
Pernyataan dan Jaminan Para Pihak

PARA PIHAK menyatakan dan menjamin satu dan lainnya bahwa Perjanjian ini dan instrumen serta dokumen lain yang disyaratkan dan telah diserahkan PARA PIHAK kepada PARA PIHAK yang menerimanya akan merupakan suatu kewajiban hukum yang sah dan mengikat PARA PIHAK untuk melaksanakannya.

Pasal 15  
Penutup

- Surat Perjanjian ini dibuat rangkap 2 (dua) yang ditandatangani oleh PIHAK PERTAMA dan PIHAK KEDUA serta disaksikan oleh 2 (dua) orang saksi di atas kertas bermeterai cukup dan mempunyai kekuatan hukum yang sama.
- Perjanjian ini mulai berlaku pada tanggal ditandatanganinya surat perjanjian ini.

PIHAK PERTAMA,  
  
Made Astika S.Pd.MM  
NIP. 19641231 198803 1 236

PIHAK KEDUA,  
  
I Wayan Dendem, S.Pd  
NIP. 19651231 198804 1 014

SAKSI-SAKSI

KEPALA DINAS PENDIDIKAN  
PEMUDA DAN OLAAHRAGA  
KABUPATEN BULELENG  
  
Drs. Gede Suyasa, M.Pd  
NIP. 19670710 199203 1 014

KOMITE SEKOLAH,

  
I Kadek Aryana





PEMERINTAH KABUPATEN BULELENG  
DINAS PENDIDIKAN PEMUDA DAN OLAHRAGA  
JALAN PAHLAWAN NO. 5 TELP. (0362) 22442 SINGARAJA

**SURAT PERINTAH MULAI KERJA**

Nomor : 0717/1223/PPK/DISDIPDA/2018

Yang bertanda tangan di bawah ini :

1. Nama : **Made Astika S.Pd.MM**  
NIP : 19641231 198803 1 236  
Jabatan : Pejabat Pembuat Komitmen Dinas Pendidikan Pemuda dan Olahraga  
Kab.Buleleng  
Alamat Kantor : Jln.Pahlawan No.5 Singaraja

Selanjutnya disebut sebagai **PIHAK PERTAMA** Memberi perintah untuk melaksanakan pekerjaan Swakelola kepada :

2. Nama : I Wayan Dendem,S.Pd  
Jabatan : Kepala Sekolah SD NEGERI 2 BANJARASEM( Penanggung Jawab )  
Alamat : Desa Banjar Asem Kecamatan Seririt

Selanjutnya disebut sebagai **PIHAK KEDUA**

Jenis pekerjaan : Pengadaan Meubelair SD NEGERI 2 BANJARASEM untuk kegiatan Penambahan Ruang Kelas Sekolah SD

Nilai Pekerjaan : Rp 17,500,000.00 ( tujuh belas juta lima ratus ribu Rupiah )

Pembayaran : Dilakukan dengan cara transfer dana oleh Bendahara Umum Daerah ( BUD ) Kabupaten Buleleng kepada **PIHAK KEDUA** melalui BANK BPD dengan Nomor Rekening 015.02.02.16736-4 atas nama DAK SD Negeri 2 Banjar Asem sesuai pasal 8 dalam Surat Perjanjian .

Waktu Pelaksanaan : 60 hari kalender terhitung mulai saat diterimanya DAK Bidang Pendidikan Tahun Anggaran 2018 di rekening Sekolah

Demikian Surat Perintah Mulai Kerja ini dibuat dalam rangkap 7 ( Tujuh ) untuk dapat dipergunakan sebagaimana mestinya.

Singaraja, 17 Juli 2018

**II. PIHAK KEDUA**

Kepala Sekolah  
SD NEGERI 2 BANJARASEM  
( Penanggung Jawab )

I Wayan Dendem,S.Pd  
NIP. 19651231 198804 1 014

**I. PIHAK PERTAMA**

Pejabat Pembuat Komitmen  
Dinas Pendidikan Pemuda dan Olahraga  
Kab. Buleleng

Made Astika S.Pd.MM  
NIP. 19641231 198803 1 236



PEMERINTAH KABUPATEN BULELENG  
**DINAS PENDIDIKAN PEMUDA DAN OLAH RAGA**  
UNIT PELAKSANA PENDIDIKAN KECAMATAN SERIRIT  
SD NEGERI 2 BANJARASEM

**RENCANA ANGGARAN BIAYA  
( R A B )**

**KEGIATAN**  
PENAMBAHAN RUANG KELAS BARU SD/MI

**LOKASI**  
DESA BANJARASEM, KEC. SERIRIT, KAB. BULELENG

REKAPITULASI  
RENCANA ANGGARAN BIAYA (RAB)

KEGIATAN : PENGADAAN MEBUBELAIR SEKOLAH SD/MI SD/MI  
 PEKERJAAN : PENGADAAN MEUBELAIR SDN 2 BANJARASEM  
 LOKASI : DUSUN YEHANAKAN, DESA BANJARASEM, KECAMATAN SERIRIT KABUPATEN BULELENG

NO	URAIAN PEKERJAAN	JUMLAH HARGA
1	2	3
A	PEKERJAAN MEUBELAIR	17.500.000,00
	JUMLAH A DIBULATKAN	Rp. <b>17.500.000,00</b>
		Rp. <b>17.500.000,00</b>
<p><b>Terbilang : Tujuh Belas Juta Lima Ratus Ribu Rupiah</b></p>		

Menyetujui  
Ketua P2S

  
Made Adnyana, A. Ma  
 Nip. 19601231 198303 1 414

Singaraja, 17 Juli 2018  
 Dibuat Oleh  
 Penanggung Jawab Teknis

  
Putu Arta

Mengetahui  
Kepala SD N 2 BANJARASEM

  
I Wayan Dendem, S. Pd  
 Nip. 19651231 198804 1 014



RENCANA ANGGARAN BIAYA  
(RAB)

NO	URAIAN PEKERJAAN	VOLUME	SAT	HARGA SATUAN (Rp)	JUMLAH (Rp)	TOTAL (Rp)
1	2	3	4	5	6	7
A	PEKERJAAN MEUBELAIR					
1	PEK.KURSI SISWA	24,00	BH	350.000,00	8.400.000,00	
2	PEK.KURSI GURU	1,00	BH	400.000,00	400.000,00	
3	PEK.MEJA SISWA	12,00	HH	450.000,00	5.400.000,00	
4	PEK.MEJA GURU	1,00	BH	700.000,00	700.000,00	
5	PEK.WHITE BOARD	1,00	BH	1.000.000,00	1.000.000,00	
6	PEK.ALMARI	1,00	BH	1.600.000,00	1.600.000,00	
						17.500.000,00



PEMERINTAH KABUPATEN BULELENG  
DINAS PENDIDIKAN PEMUDA DAN OLAHRAGA  
SD NEGERI 2 BANJARASEM

Alamat :Dusun Yehanakan,Banjarasem,Kec.Seririt,Kab.Buleleng

BERITA ACARA KEMAJUAN FISIK PEKERJAAN  
PEMBANGUNAN RUANG KELAS SEKOLAH SD DAK TAHUN 2018 SD N 2 BANJARASEM  
NOMOR : 922/056/VI/BA/2018

Pada hari ini *Selasa* tanggal *Tujuh Belas* bulan *Juli* tahun *Dua Ribu Delapan Belas*, yang bertanda tangan dibawah ini :

1. Nama : **Putu Arta**  
Jabatan : PenanggungJawab Teknis  
Alamat : Dusun Yehanakan,Banjarasem,Kec.Seririt,Kab.Buleleng  
Selanjutnya disebut PIHAK PERTAMA
2. Nama : **I Wayan Dendem,S.Pd**  
NIP : 19651231 198804 1 014  
Jabatan : Kepala SD N 2 BANJARASEM  
dalam hal ini bertindak untuk dan atas nama SD N 2 BANJARASEM selaku Penanggungjawab Pembangunan Ruang Kelas Sekolah SD DAK Tahun 2018 SD N 2 BANJARASEM  
Alamat : Dusun Yehanakan,Banjarasem,Kec.Seririt,Kab.Buleleng

Selanjutnya disebut PIHAK KEDUA

Berdasarkan Surat Perjanjian Pelaksanaan Pekerjaan Swakelola Pembangunan Ruang Kelas Sekolah SD DAK Tahun 2018 SD N 2 BANJARASEM, Nomor : 0430/07A/PPK/Disdikpora/2018

Telah mengadakan pemeriksaan pekerjaan dengan kemajuan fisik sebesar *Tujuh Puluh Satu Koma Enam Puluh Satu Persen ( 71.61 % )* pada tanggal 17 Juli 2018 sesuai dengan scope pekerjaan yang terlampir.

Demikian Berita Acara Kemajuan Fisik Pekerjaan ini dibuat untuk dipergunakan sebagaimana mestinya.

Singaraja, 17 Juli 2018

PIHAK PERTAMA  
Penanggung Jawab Teknis

  
Putu Arta

PIHAK KEDUA  
Penanggungjawab/ Kepala SDN  
2 BANJARASEM

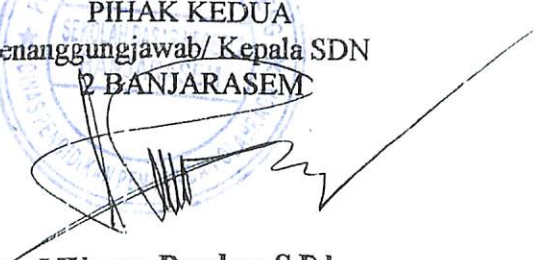
  
I Wayan Dendem,S.Pd  
NIP. 19651231 198804 1 014

Mengetahui

Pejabat Pembuat Komitmen  
( PPK )

  
Made Astika,S.Pd.M.M  
NIP. 19641231 198803 1 236

Pejabat Pelaksana Teknis Kegiatan  
( PPTK )

  
Dra.Made Sri Suparmi  
NIP. 19660413 198603 2 011

LAPORAN PERKEMBANGAN MINGGUAN

Pekerjaan Nama sekolah Lokasi		: PENAMBAHAN RUANG KELAS BARU : SDN 2 BANJAR ASEM : DESA BANJAR ASEM KECAMATAN GEROKGAK KABUPATEN BULELENG				Minggu Ke : 6 Tanggal : 11 Juli Bulan JULI Dana diterima tanggal : 2018 Besarnya Dana : 173.000.000		s/d 17 Juli 2018		
No	Jenis Pekerjaan	Volume	Satuan	Bobot Pekerjaan %	Prestasi Pekerjaan Minggu Lalu (%)		Prestasi Pekerjaan Minggu Ini (%)		Prestasi Pekerjaan Komulatif (%)	
					Prestasi	Rerata (6)/100x(5)	Prestasi	Rerata (8)/100 x (5)	Prestasi (6) + (8)	Rerata (7) + (9)
1	2	3	4	5	6	7	8	9	10	11
<b>A PEKERJAAN BANGUNAN FISIK</b>										
<b>I PEKERJAAN PERSIAPAN</b>										
1	Pek. Uiszet/Pengukuran	1.00	Ls	0.09	100.00	0.09	-	-	100.00	0.09
2	Pek. Papan Nama Kegiatan	1.00	Ls	0.06	100.00	0.06	-	-	100.00	0.06
<b>II PEKERJAAN TANAH &amp; PONDASI</b>										
1	Pek. Galian Tanah Blasa	15.05	m3	0.54	100.00	0.54	-	-	100.00	0.54
2	Pek. Urugan Pasir	1.26	m3	0.17	100.00	0.17	-	-	100.00	0.17
3	Pas. Bat. Kosong	2.52	m3	0.64	100.00	0.64	-	-	100.00	0.64
4	Pas. Bat. Kali Camp. 1pc : 5ps	8.11	m3	3.97	100.00	3.97	-	-	100.00	3.97
5	Pek. Urugan Tanah Dipadatkan	8.73	m2	0.51	100.00	0.51	-	-	100.00	0.51
<b>III PEKERJAAN LANTAI KERJA &amp; STRUKTUR BANGUNAN</b>										
1	Pek. Beton Rabat Lantai Kerja Camp 1 Pc : 3 Ps : 5 Kr	2.81	m5	1.51	100.00	1.51	-	-	100.00	1.51
2	Pek. Sloof Beton Bertulang 15/20 cm									
a	Pek. Pembesian	130.66	kg	0.79	100.00	0.79	-	-	100.00	0.79
b	Pek. bekisting 2 x pakal	5.40	m2	0.32	100.00	0.32	-	-	100.00	0.32
c	Pek. Cor Beton K 175	1.26	m3	0.78	100.00	0.78	-	-	100.00	0.78
3	Pec. Kolom Beton Bertulang 15/20 CM									
a	Pek. Pembesian	101.01	kg	0.61	100.00	0.61	-	-	100.00	0.61
b	Pek. bekisting 2 x pakal	3.76	m2	0.52	100.00	0.52	-	-	100.00	0.52
c	Pek. Cor Beton K 175	0.86	m3	0.53	100.00	0.53	-	-	100.00	0.53
4	Pec. Kolom Beton Bertulang 15/15 CM									
a	Pek. Pembesian	70.49	kg	0.42	100.00	0.42	-	-	100.00	0.42
b	Pek. bekisting 2 x pakal	6.48	m2	0.90	100.00	0.90	-	-	100.00	0.90
c	Pek. Cor Beton K 175	0.49	m3	0.30	100.00	0.30	-	-	100.00	0.30
5	Pec. Ring Balok Beton Bertulang 15/20 CM									
a	Pek. Pembesian	130.66	kg	0.79	100.00	0.79	-	-	100.00	0.79
b	Pek. bekisting 2 x pakal	5.40	m2	0.75	100.00	0.75	-	-	100.00	0.75
c	Pek. Cor Beton K 175	1.26	m3	0.78	100.00	0.78	-	-	100.00	0.78
<b>IV PEKERJAAN DINDING</b>										
1	Pas. Dinding Batoko	120.51	m2	6.76	100.00	6.76	-	-	100.00	6.76
2	Pek. Plesteran Camp. 1pc : 5ps	210.00	m2	7.36	60.00	4.42	-	-	60.00	4.42
3	Pek. Adan	210.00	m2	4.25	100.00	4.25	-	-	100.00	4.25
4	Pek. Cat Dinding	210.00	m2	1.69	-	-	-	-	-	-
<b>V PEKERJAAN KUSEN &amp; DAUN JENDELA KAYU KAMPER</b>										
1	Pek. Pintu 1 (KP-1)									
-	Pekerjaan Kusen Kayu Kruting	0.03	m3	0.21	100.00	0.21	-	-	100.00	0.21
-	Pek. Daun Pintu Panel Kayu Kamper	2.50	m2	1.28	-	-	-	-	-	-
-	Pek. Polituran	6.36	m2	0.20	-	-	-	-	-	-
-	Pas. Engsel	3.00	Ps	0.10	-	-	-	-	-	-
-	Kunci Tanam	1.00	bh	0.13	-	-	-	-	-	-
-	Pas. Grendel Pintu	2.00	bh	0.03	-	-	-	-	-	-
3	Pek. Jendela 1 (KJ-1)									
-	Pekerjaan Kusen Kayu Kruting	0.38	m3	2.60	100.00	2.60	-	-	100.00	2.60
-	Pek. Daun Jendela Kaca 5 mm kayu kamper	6.32	m2	2.32	-	-	-	-	-	-
-	Pek. Kaca Mati tebal 5 mm	4.69	m2	0.40	-	-	-	-	-	-
-	Pek. Polituran	46.49	m2	1.49	-	-	-	-	-	-
-	Pek. Engsel	10.00	Ps	0.27	-	-	-	-	-	-
-	Pas. Grendel	10.00	bh	0.15	-	-	-	-	-	-
-	Pas. Kait Angin	20.00	bh	0.57	-	-	-	-	-	-
<b>VI PEKERJAAN ATAP</b>										
1	Pek. Rangka Atap Baja Ringan C 80 tebal 0.75	110.00	m2	12.08	100.00	12.08	-	-	100.00	12.08
2	Pas. Atap Genteng goodyear	136.40	m2	11.20	20.00	2.24	80.00	8.96	100.00	11.20
3	Pas. Bubungan Genteng Goodyear	35.53	m'	3.57	-	-	100.00	3.57	100.00	3.57
4	Pas. Iku; Celedu	4.00	bh	0.20	-	-	100.00	0.20	100.00	0.20
5	Pas. M.Lrda	2.00	bh	0.10	-	-	100.00	0.10	100.00	0.10
6	Pas. Listplank 3/20 cm + tatab Kayu Kolas 1 (Kayu kamper)	42.00	m'	3.35	100.00	3.35	-	-	100.00	3.35
7	Pek. Cat Kayu Listplank & tatab	12.60	m2	0.29	100.00	0.29	-	-	100.00	0.29
<b>VII PEKERJAAN LANGIT-LANGIT</b>										
1	Pek. Langit-langit Gypsum	103.31	m2	2.61	-	-	-	-	-	-
1	Pek. Rangka Hollow	103.31	m2	5.51	-	-	100.00	5.51	100.00	5.51
2	Pek. Lir. Plafond Gypsum	38.00	m'	0.52	-	-	-	-	-	-
3	Pek. Cat Plafond	103.31	m2	1.81	-	-	-	-	-	-
<b>VIII PEKERJAAN PENUTUP LANTAI</b>										
1	Pas. Plln Keramik 10 x 40 cm	34.60	m'	0.63	-	-	-	-	-	-
2	Pas. Keramik 40 x 40 cm	68.80	m2	9.12	-	-	-	-	-	-

No	Jenis Pekerjaan	Volume	Satuan	Bobot Pekerjaan %	Prestasi Pekerjaan Minggu Lalu (%)		Prestasi Pekerjaan Minggu Ini (%)		Prestasi Pekerjaan Kumulatif (%)	
					Prestasi	Rerata (6)/100x(5)	Prestasi	Rerata (8)/100 x (5)	Prestasi (6) + (8)	Rerata (7) + (9)
1	2	3	4	5	6	7	8	9	10	11
IX	PEKERJAAN ELEKTRIKAL				-	-	-	-	-	-
1	Pek. Instalasi Titik Lampu	6.00	ttk	0.53	100.00	0.53	-	-	100.00	0.53
2	Pek. Instalasi Titik Saklar	2.00	ttk	0.18	100.00	0.18	-	-	100.00	0.18
3	Pek. Instalasi Titik Stop Kortak	1.00	ttk	0.09	100.00	0.09	-	-	100.00	0.09
4	Pas. Saklar Ganda	1.00	bh	0.03	-	-	100.00	0.03	100.00	0.03
5	Pas. Saklar Tunggal	1.00	bh	0.02	-	-	100.00	0.02	100.00	0.02
6	Pas. Stcp Kontak	1.00	bh	0.03	-	-	100.00	0.03	100.00	0.03
7	Pas. Lampu SL 18 watt	4.00	bh	0.10	-	-	-	-	-	-
8	Pas. Lampu SL 14 watt	2.00	bh	0.04	-	-	-	-	-	-
x	PEKERJAAN LAIN LAIN				-	-	-	-	-	-
1	Pek. Ornamen depan pintu	1.00	Ls	1.26	-	-	100.00	1.26	100.00	1.26
				100.00		51.96		19.66		71.61

Mengetahui  
Kepala SD N 2 Banjarjam



**I Wawan Dendem, S. Pd**  
Nip. 19651231 198804 1 014  
Pejabat: Pembuat Komitmen  
(PPK)



**Made Astika S. Pd, M.M**  
NIP. 19641231 198803 1 236



Singaraja, 17 Juli 2018  
Dibuat oleh  
Penanggung Jawab Teknis

  
Putu Arta

Pejabat Pelaksana Teknis Kegiatan  
(PPTK)



**Dra. Made Sri Sunarmi**  
NIP. 19660413 198603 2 011



PROVINSI BALI  
KABUPATEN BULELENG

NIK : 5108023112650110

Nama : I WAYAN DENDEM S.PD.  
Tempat/Tgl. Lahir : SERANGAN, 31-12-1965  
Jenis Kelamin : LAKHLAQ Gol Darah : AB  
Alamat : BANJAR DINAS YEHANAKAN  
RT/RW :  
Kel/Desa : BANJAR ASEM  
Kecamatan : SERFIT  
Agama : HINDU  
Status Perkawinan : KAWIN  
Pekerjaan : PEGAWAI NEGERI SIPIL (PNS)  
Kewarganegaraan : WNI  
Berlaku Hingga : 31-12-2018



BULELENG  
09-04-2013



KARTU TANDA PENDUDUK  
REPUBLIK INDONESIA





PT Bank Pembangunan Daerah Bali dibebaskan dari segala kerugian dan/atau tuntutan yang timbul karena kehilangan / pemalsuan dan/atau penyalahgunaan atas buku SIBAPA



16 APR 2018

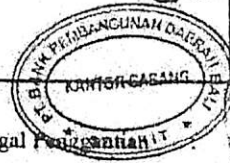

Nomor Buku : A-00 **892836**

Tanggal Penyerahan  
Disahkan Pejabat Bank  
**(MADE ADI DWI PUTRA, SS)**  
NRK 0998

Nomor Buku Lama :

No. Tabungan	015 02.02.16736-4
Nama	DAK SD NEGERI 2 BANJARASEM
Identitas	322/023/IV/SD/2018
Alamat	DESA BANJARASEM KEC SEMIRIT KAB



PEMERINTAH KABUPATEN BULELENG  
DINAS PENDIDIKAN PEMUDA DAN OLAHRAGA  
UNIT PELAKSANA PENDIDIKAN KECAMATAN SERIRIT  
SD NEGERI 2 BANJARASEM

NAMA KEGIATAN:  
PENAMBAHAN RUANG KELAS BARU SD/MI

NAMA PEKERJAAN:  
PEMBANGUNAN RUANG KELAS SEKOLAH SD  
DAK TAHUN 2018 ( SDN 2 BANJARASEM )

LOKASI:  
DESA BANJARASEM, KEC. SERIRIT,  
KAB. BULELENG

CATATAN	PARAF

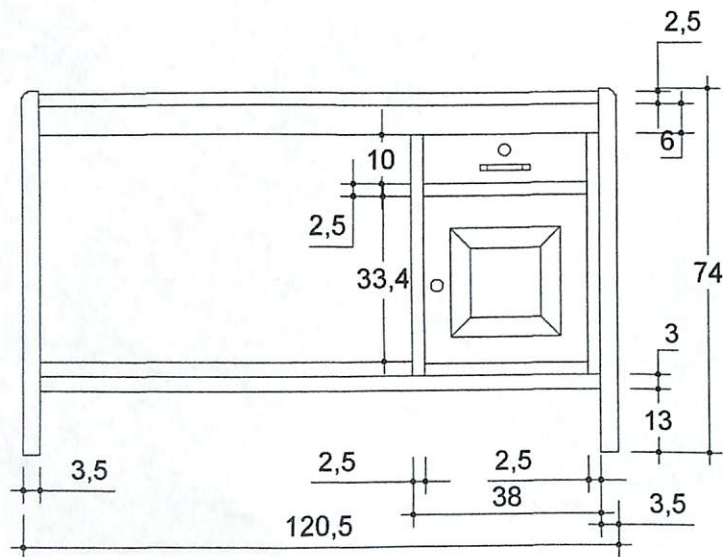

TAMPAK DEPAN MEJA GURU  
SEKALA: 1:15

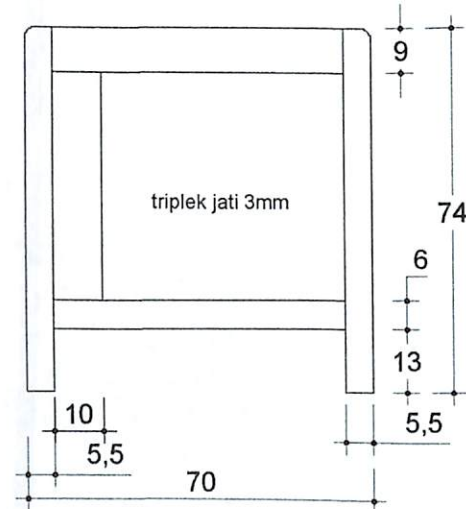

TAMPAK SAMPING MEJA GURU  
SEKALA: 1:15

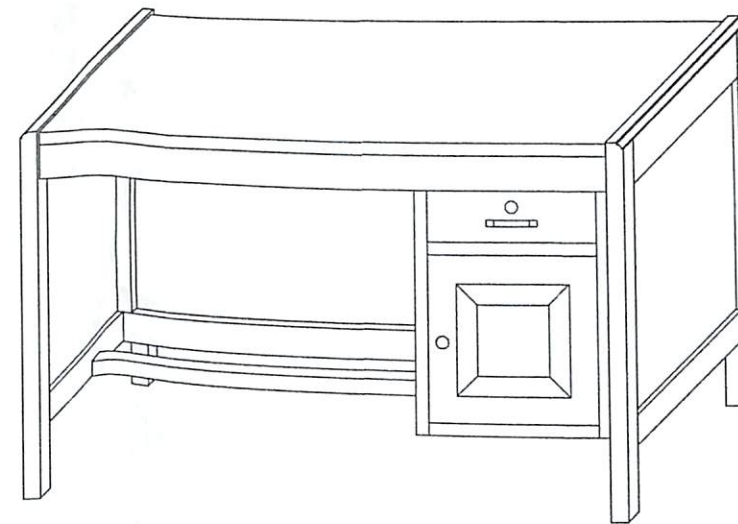

PERSPEKTIF MEJA GURU  
SEKALA: 1:15

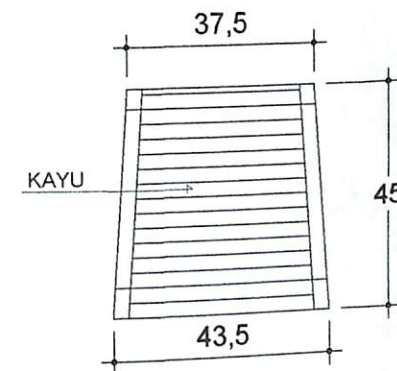

TAMPAK ATAS KURSI GURU  
SEKALA: 1:15



I WAYAN DENDEM, S.Pd  
NIP. 19651231 198804 1 014

DISETUJUI:  
KETUA P2S

*MADE ADYANA, A.Ma*  
MADE ADYANA, A.Ma  
Nip. 19601231 198303 1 414

NAMA GAMBAR	SKALA
DETAIL MEUBELAIR	1:15

JML. LBR	NO. LBR	BLN/TH

DIBUAT OLEH:  
PENANGGUNG JAWAB TEKNIS

*Putu Arta*

PUTU ARTA

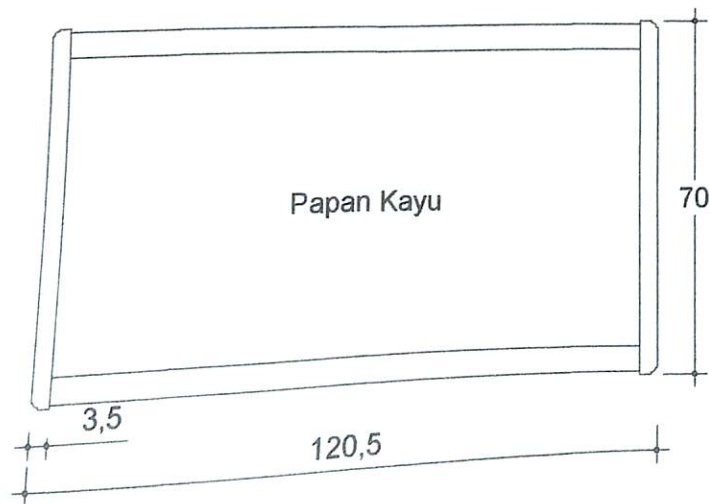

TAMPAK DEPAN MEJA GURU  
SEKALA: 1:15

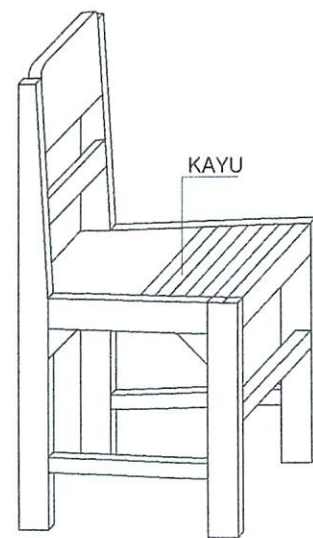

PERSPEKTIF KURSI GURU  
SEKALA: 1:15

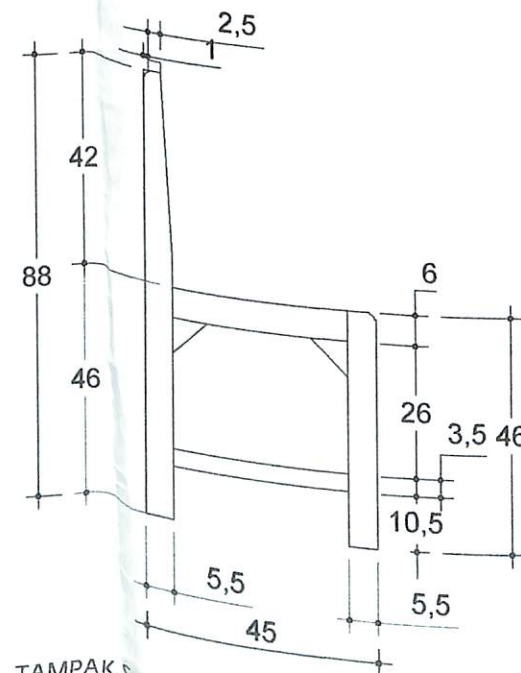

TAMPAK SAMPING KURSI GURU  
SEKALA: 1:15

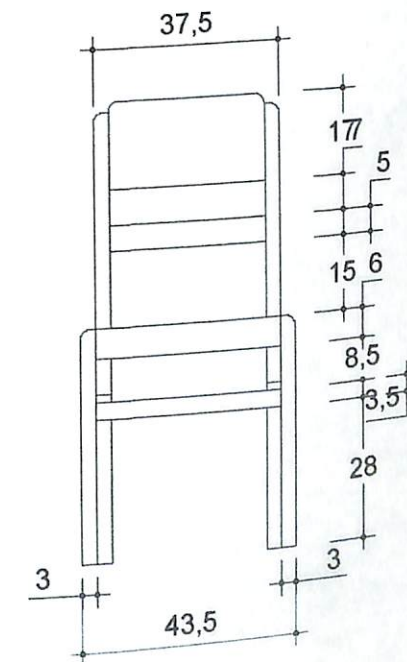

TAMPAK DEPAN KURSI GURU  
SEKALA: 1:15

NAMA KEGIATAN :  
 PENAMBAHAN RUANG KELAS BARU SD/MI  
  
 NAMA PEKERJAAN :  
 PEMBANGUNAN RUANG KELAS SEKOLAH SD  
 DAK TAHUN 2018 ( SDN 2 BANJARASEM )

LOKASI :  
 DESA BANJARASEM , KEC. SERIRIT,  
 KAB. BULELENG

CATATAN	PARAF
---------	-------

--	--



I WAYAN DENDEM, S.Pd  
 Nip. 19651231 198804 1 014

DISETUJUI :  
 KETUA P2S

  
 MADE ADYANA, A.Ma  
 Nip. 19601231 198303 1 414

NAMA GAMBAR	SKALA
-------------	-------

- DETAIL MEUBELAIR	1:15
--------------------	------

JML. LBR	NO. LBR	BLN/TH
----------	---------	--------

--	--	--

DIBUAT OLEH:  
 PENANGGUNG JAWAB TEKNIS

  
 PUTU ARTA

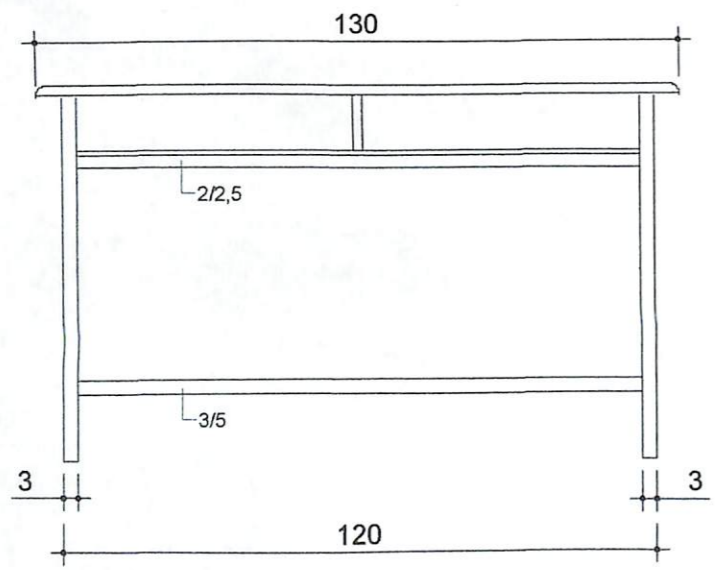

TAMPAK DEPAN MEJA MURID  
 SEKALA: 1:15

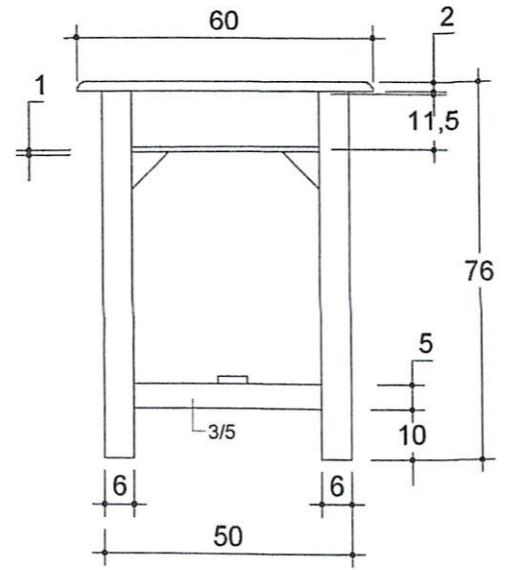

TAMPAK SAMPING MEJA MURID  
 SEKALA: 1:15

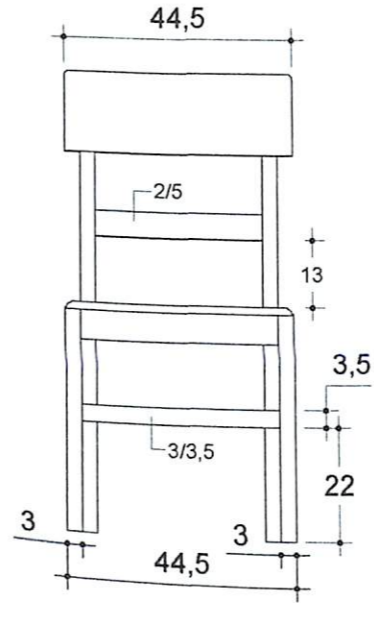

TAMPAK DEPAN KURSI MURID  
 SEKALA: 1:15

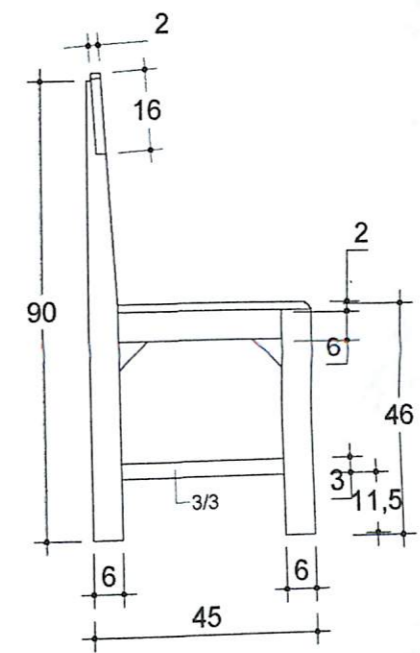

TAMPAK SAMPING KURSI MURID  
 SEKALA: 1:15

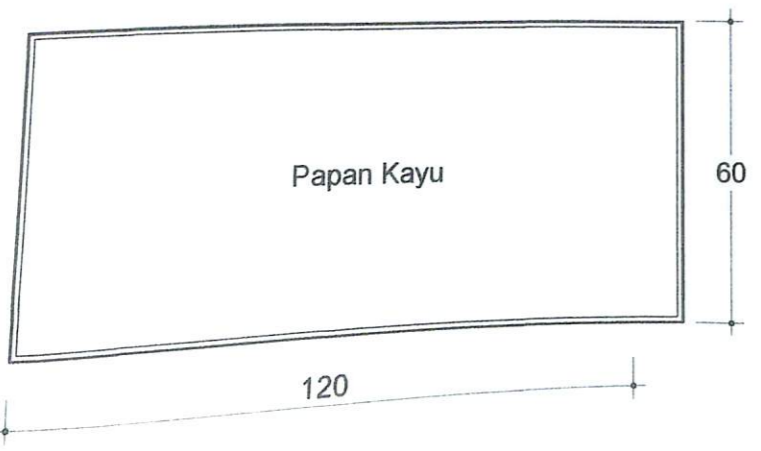

TAMPAK ATAS MEJA MURID  
 SEKALA: 1:15

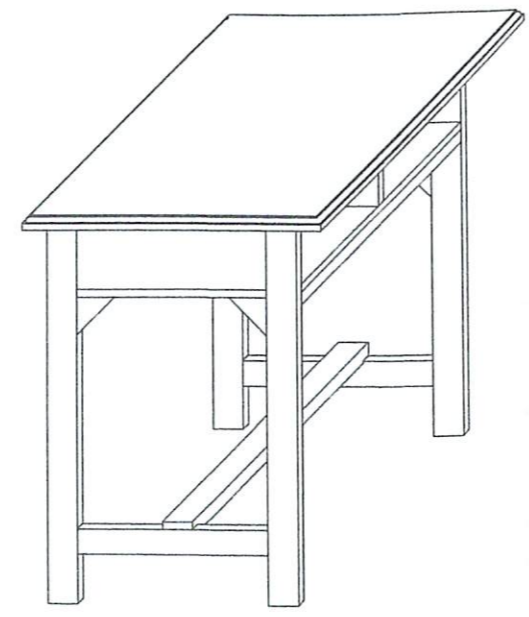

PERSPEKTIF MEJA MURID  
 SEKALA: 1:15

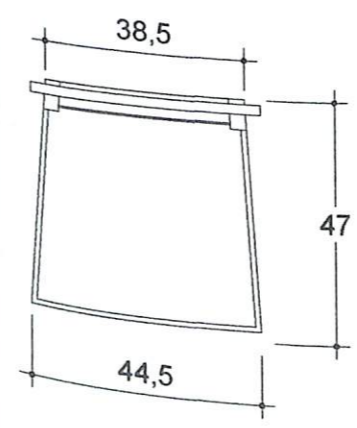

TAMPAK ATAS KURSI MURID  
 SEKALA: 1:15

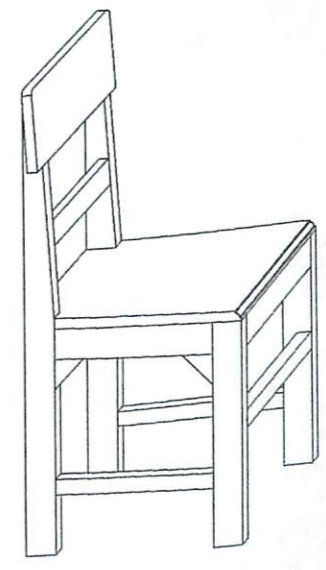

PERSPEKTIF KURSI MURID  
 SEKALA: 1:15



**PEMERINTAH KABUPATEN BULELENG**  
**SURAT PERINTAH MEMBAYAR (SPM)**  
**TAHUN ANGGARAN 2018**

UP / GU / TU / LS

Nomor : 00663/SPM-LS/DISDIKPORA/2018

(Diisi oleh PPK-SKPD)

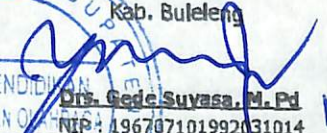
<p><b>KUASA BENDAHARA UMUM DAERAH PEMERINTAH KABUPATEN BULELENG</b>          Supaya menerbitkan SP2D kepada :</p> <p>SKPD : <b>1.01.01.01. - DINAS PENDIDIKAN, PEMUDA DAN OLAH RAGA</b></p> <p>Bendahara-Pengeluaran / Pihak Ketiga *) : <b>DAK SDN 2 BANJARASEM, SDN 2 BANJARASEM</b></p> <p>Nomor Rekening Bank : <b>015.02.02.16736-4 PT.BPD BALI CABANG SERIRIT</b></p> <p>NPWP : <b>84.654.045.8-902.000</b></p> <p>Dasar Pembayaran No. dan Tgl. SPD : <b>921/308/SPD-BL/2018 dan 1 Agustus 2018</b></p> <p>Untuk Keperluan :  <b>BELANJA MODAL PENGADAAN KURSI GURU DAN KURSI SISWA (DAK 2018) SDN 2 BANJARASEM KEC. SERIRIT</b></p> <p>1. Belanja Tidak Langsung **)           2. Belanja Langsung **)</p> <p><b>Pembebanan pada Kode Rekening :</b>          1.01.01.1.01.01.01.25.116.5.23.13.0004. Belanja modal Pengadaan kursi kerja Rp. <b>8.800.000,00</b></p> <p><b>Jumlah SPP Yang Diminta</b> Rp <b>8.800.000,00</b>  <i>(delapan juta delapan ratus ribu rupiah)</i></p> <p>Nomor dan Tanggal SPP : <b>00799/SPP-LS/DISDIKPORA/2018 dan 14 Agustus 2018</b></p>	<p><b>Potongan-potongan :</b></p> <table border="1" style="width:100%; border-collapse: collapse;"> <thead> <tr> <th>No.</th> <th>Uraian</th> <th>Jumlah (Rp)</th> <th>Keterangan</th> </tr> </thead> <tbody> <tr><td> </td><td> </td><td> </td><td> </td></tr> <tr><td> </td><td> </td><td> </td><td> </td></tr> <tr><td> </td><td> </td><td> </td><td> </td></tr> <tr><td> </td><td> </td><td> </td><td> </td></tr> <tr> <td align="right" colspan="2">Jumlah Potongan</td> <td align="right">0,00</td> <td> </td> </tr> </tbody> </table> <p><b>Informasi :</b> <i>(tidak mengurangi jumlah pembayaran SPM)</i></p> <table border="1" style="width:100%; border-collapse: collapse;"> <thead> <tr> <th>No.</th> <th>Uraian</th> <th>Jumlah (Rp)</th> <th>Keterangan</th> </tr> </thead> <tbody> <tr><td> </td><td> </td><td> </td><td> </td></tr> <tr><td> </td><td> </td><td> </td><td> </td></tr> <tr><td> </td><td> </td><td> </td><td> </td></tr> <tr> <td align="right" colspan="2">Jumlah Pajak</td> <td align="right">0,00</td> <td> </td> </tr> </tbody> </table> <p><b>Jumlah SPM</b> Rp. <b>8.800.000,00</b>  <i>Uang Sejumlah : ( Delapan juta delapan ratus ribu rupiah )</i></p> <p align="right">SINGARAJA, 16 Agustus 2018          Kepala Dinas Pendidikan, Pemuda dan Olah Raga          Kab. Buleleng    <b>Drs. Gede Suyasa, M. Pd</b>          NIP. 196707101992031014</p>	No.	Uraian	Jumlah (Rp)	Keterangan																	Jumlah Potongan		0,00		No.	Uraian	Jumlah (Rp)	Keterangan													Jumlah Pajak		0,00	
No.	Uraian	Jumlah (Rp)	Keterangan																																										
Jumlah Potongan		0,00																																											
No.	Uraian	Jumlah (Rp)	Keterangan																																										
Jumlah Pajak		0,00																																											

*SPM ini sah apabila telah di tandatangani dan di stempel oleh SKPD*

